

INNOVATIVE  
**TOOL**  
EXPERTS





Avec plus de 40 ans d'expérience dans la distribution d'outils innovants, Hubitools est votre partenaire clé dans le secteur de la réparation automobile et industrielle.

Depuis 2016, nous développons notre propre gamme Hubitools Design, composée d'outils uniques et brevetés, conçus pour aider les professionnels à résoudre les problèmes courants des véhicules modernes.

En plus de nos produits brevetés, nous sommes depuis longtemps le distributeur exclusif en Europe de fabricants internationaux d'outils de qualité.

Nous offrons à nos partenaires un service complet de A à Z : packs marketing multilingues, formations techniques depuis notre studio vidéo, service après-vente et personnalisation sous marque propre.



## NOUVEAUTÉS

**PURGEURS DE FREIN  
ELECTRONIQUES  
PROFESSIONNELS**



**P.5**

**TESTEUR DE PRESSION UNIVERSEL 2.0**



**P.6**

**VIDEOSCOPIES 3,9MM**



**P.11**

**KIT DE CORDONS DE MESURE POUR VÉHICULES  
ÉLECTRIQUES / HYBRIDES**

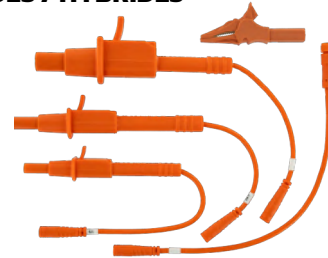

**P.16**

**ROUE UNIVERSELLE EZ ROLLER-SPINNER**



**P.22**

**LEVIER DE DÉMONTAGE  
D'ARBRE DE TRANSMISSION**



**P.26**

**SUPPORT D'OUTILS MAGNÉTIQUE ET AJUSTABLE**



**P.27**

**STATION DE RÉPARATION PLASTIQUE  
2-EN-1 À AIR CHAUD ET FER CHAUD**



**P.30**

**SOUFFLEURS TURBO**



**P.33**

**BAR À HUILE MOBILE ET AUTONOME**



**P.34**

### PURGEUR DE FREINS AUTOMATIQUE 12V

**HU11006N**

- Compatible avec les systèmes ABS/ESP
- Alimentation 12 V avec avertissement de polarité inversée
- Structure en acier inoxydable
- Pompe électrique (0 à 3,5 bar) avec valve d'arrêt automatique
- Régulateur de 0 à 3,5 bar
- Réservoir de 5 L avec indication visible du niveau minimum
- Arrêt automatique lorsque le niveau minimum est atteint
- Large ouverture du réservoir pour un nettoyage facile
- Câble d'alimentation 12 V avec jack (L: 4 m)
- Pour liquide de frein avec système de raccord rapide (L: 4 m)
- Livré avec réservoir de remplissage de liquide avec chaîne et adaptateur universel à vis (compatible avec 85 % du parc automobile)
- En option : alimentation 230V AC vers 12V DC (HU11033)



### KIT D'ADAPTATEURS POUR MAÎTRE CYLINDRE

**HU11004**

- 10 bouchons dédiés
- 1 bouchon universel
- 1 adaptateur à 90°
- 1 seringue



### NEW CLÉ À CLIQUET POUR PURGE DE FREIN

**HU11009**

- Permet une purge de freins propre sans devoir retirer les roues du véhicule
- Clé à cliquet 2 voies brevetée avec douilles courtes et longues spéciales – tailles métriques : 7, 8, 9, 10, 11, 12
- Comprend un tuyau en silicone de haute qualité

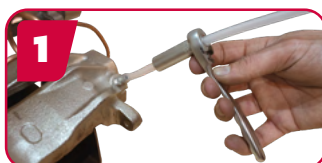

**NEW**

### BOUCHON UNIVERSEL POUR PURGEUR DE FREINS

**HU11007**

- Solution universelle pour se connecter au réservoir du maître-cylindre pour une purge sous pression (par exemple avec nos purgeurs HU11030 - HU11035 ou HU11006)
- Design compact avec raccord rapide à 90°, s'adapte même lorsque le réservoir est difficile d'accès
- Se fixe sur la partie filetée ou le filetage 1/4 du réservoir (pas de chaîne sous le réservoir)
- 4 cônes en caoutchouc interchangeables pour s'adapter à toutes les tailles de réservoirs
- Hauteur et largeur réglables

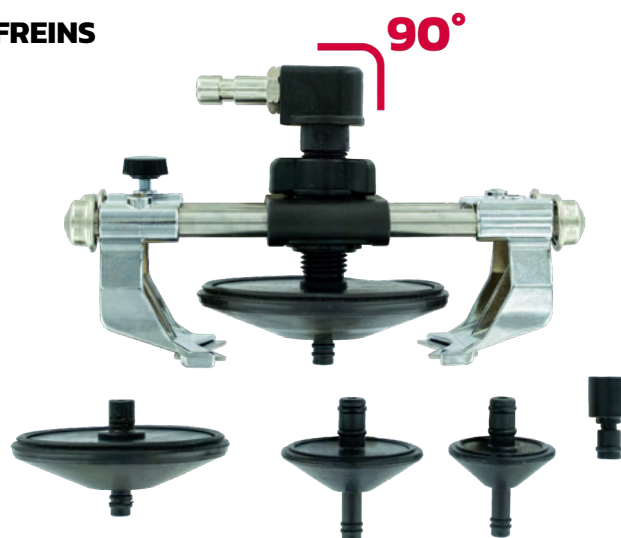

**NEW**

## PURGEUR DE FREINS ELECTRONIQUE PROFESSIONNEL

HU11030

HU11035

### POLYVALENT. SIMPLE. FIABLE. LE PURGEUR DE FREINS POUR TOUS LES ATELIERS!

- Réglage numérique de la pression pulsée de 0,5 à 4,5 bar (7,25 à 65 psi)
- Nivellement automatique du réservoir du maître-cylindre à la fin de la purge
- Écran LCD couleur avec 6 langues sélectionnables (EN, FR, DE, IT, NL, ES)
- Arrêt automatique en cas de :
  - pression incorrecte détectée
  - fuite dans le système de freinage
  - nouveau bidon ou récipient DOT vide
- Mode rinçage permettant l'utilisation d'un autre liquide (DOT)
- Conception robuste pour usage intensif
- Alimenté par la batterie 12 V du véhicule
- Longueur du câble et du tuyau : 5 m
- Fournis avec : bouchon de maître-cylindre européen, bouteille de récupération de liquide usagé et cône en caoutchouc pour bidon et récipient

**PATENTED**

**MADE IN BELGIUM**



CLIQUEZ OU SCANNEZ  
POUR DÉCOUVRIR  
SUR YOUTUBE



HU11035

**60L**

**EN OPTION: Alimentation 230V  
vers 12 V DC (HU11038)**



**NOUVEAUTÉ:**  
Alimentation  
via batterie type  
électroportatif 12 V

**socle batterie:  
HU11030-9**



(Batterie non incluse)

**20L**

HU11030



**2 CONFIGURATIONS:**

**HU11030:** Version basse jusqu'à 20 L  
**HU11035:** Version haute jusqu'à 60 L

**Également disponible :**

**HU11036:** Trolley uniquement  
(pour convertir la version basse en version haute)

## NEW TESTEUR DE PRESSION UNIVERSEL 2.0

# PATENTED

- Remplace tous les anciens testeurs analogiques par un seul appareil digital haute précision.
- Grâce à sa tablette tactile et son module Bluetooth, il garantit des mesures fiables et rapides, en pneumatique comme en hydraulique.
- Il permet de comparer les valeurs physiques mesurées dans le circuit à celles lues par les outils de diagnostic.

### Tablette

- Connexion Wifi pour le téléchargement automatique des résultats de test (traçabilité et preuves de garantie) et pour la mise à jour automatique du logiciel
- Connexion Bluetooth avec le module sans fil
- Connexion filaire : les sondes de pression peuvent aussi être connectées directement à la tablette
- Écran tactile avec interface intuitive avec icônes
- Port USB-C pour une charge rapide
- Double lecture : possibilité de connecter deux sondes de pression simultanément
- Modes d'affichage clair et sombre pour un confort optimal

### Module Bluetooth

- Compact et parfait pour les tests routiers
- Se fixe sous le capot et communique directement avec la tablette dans le véhicule via Bluetooth
- Jusqu'à deux sondes de pression connectées simultanément
- Batterie lithium-ion intégrée, avec affichage en temps réel de l'état de charge sur la tablette



Tous vos résultats de test accessibles online depuis n'importe quel appareil !  
Traçabilité garantie



**MODULE BLUETOOTH  
POUR TESTEUR DE PRESSION 2.0  
(INCLUS DANS LE KIT HU35060)**

**HU35055-2**



## TESTEUR DE PRESSION UNIVERSEL 2.0

**HU35050**

- Connexion filaire



## TESTEUR DE PRESSION UNIVERSEL 2.0 AVEC MODULE

**HU35060**

- Connexion Bluetooth ou filaire



### Les deux kits comportent:

- Tablette 7" tactile avec batterie lithium-ion
- Sonde -1 à 3 bar
- Sonde 0 à 300 bar
- Adaptateur de compression universel pour essence
- Adaptateur de compression universel pour diesel
- 9 adaptateurs en « T » avec connectique SAE (ex. pression carburant)

## NEW SONDE DE PRESSION 0-20 BAR

**HU35050-3**

- Accessoire idéal pour les mesures de compression sur moteurs essence (ex : PureTech, Ecoboost, TFSI, etc.)



### Exemple de test de pression de carburant



### Exemple de test de compression



**TESTEUR DE FUITE DE CYLINDRES****HU35027**

- Peut être utilisé avec le testeur de pression (HU35050 – HU35060) OU avec le manomètre analogique inclus
- Adaptateurs essence inclus : M10, M12 et M14
- Peut être utilisé avec les adaptateurs diesel de la gamme PressureDiag

**ADAPTATEURS DE PRESSION D'HUILE MOTEUR ET TURBO (15 PCS)****HU35033**

- 10 adaptateurs de dimensions courantes
- 4 adaptateurs banjo turbo
- 1 adaptateur court à 90°

**ADAPTATEURS HAUTE PRESSION ESSENCE (5 PCS)****HU35029**

Pour moteurs à injection directe (GDI)

**ADAPTATEURS POUR PRESSION DE SURALIMENTATION****HU35042**

Peut être connecté en lieu et place de la sonde MAP sur n'importe quel manomètre de pression de turbo, ou sur le testeur de pression (HU35050-HU35060)

**PATENTED****ADAPTATEURS «T» UNIVERSELS****HU35041****ADAPTATEURS CLIMATISATION R134A / R1234YF****HU35038**

- 2 raccords haute pression
- 2 raccords basse pression

**OUTIL DE DÉCONNEXION RAPIDE DE LA CONDUITE DE CARBURANT****HU35019**



**KIT DE BOUCHONS POUR LE COMMON RAIL M12 ET M14 X 1.50**

**HU35030**



**KIT DE RÉGULATEURS FACTICES COMMON RAIL**

**HU35031**



**KIT DE MESURE HAUTE PRESSION DIESEL COMMON RAIL**

**HU35026**

Permet de mesurer la pression du rail haute pression (M12x1.50)



**ADAPTATEURS À 90° POUR COMMON RAIL (6PCS)**

**HU35028**



**ADAPTATEURS DIESEL BMW M15 X 1.00**

**HU35032**

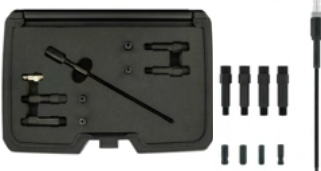

**ADAPTATEUR DE COMPRESSION UNIVERSEL  
VIA BOUGIE DE PRÉCHAUFFAGE DIESEL**

**HU35039**

M8x1, M9x1, M10x1 & M10x1.25

**PATENTED**



**ADAPTATEUR DE COMPRESSION UNIVERSEL  
VIA INJECTEUR DIESEL**

**HU35037**

Peut être utilisé avec tout testeur de compression analogique

**NEW**

## STÉTHOSCOPE NUMÉRIQUE SANS FIL RECHARGEABLE

**STE97605**

- **DÉTECTION DE BRUITS** - Détecte la source de grincements, cliquetis et autres bruits indésirables ou problématiques dans le véhicule
- **ÉCRAN TACTILE LCD 4,3"** avec une interface intuitive
- **RECHARGEABLE** - L'unité de contrôle et les émetteurs disposent de batteries internes rechargeables, et d'une station de recharge pratique.



## STÉTHOSCOPE ÉLECTRONIQUE SANS FIL

**STE97216**

Détecte la source des grincements, cliquetis et autres bruits indésirables ou gênants dans le véhicule



## CÂBLE D'ENREGISTREMENT

**HU97001**

Enregistrez vos tests sur tous les appareils iOS ou Android et partagez-les facilement. Compatible avec les stéthoscopes STE97605 et STE97216.



## STÉTHOSCOPE À ULTRASONS

**HU33003**

- Détecteur de fuites haute sensibilité

**Idéal pour inspecter et contrôler :**

- Fuites de vide et d'air/gaz comprimé
- Fuites HVAC
- Systèmes électriques (défaillance d'isolation, arcs, relais...)
- Systèmes GPL
- Fuites de pneus
- Étanchéité de l'habitacle



**NEW**

## VIDÉOSCOPE ARTICULÉ À DOUBLE VOIE Ø 3,9 MM

HU23157

### Explorez l'inaccessible avec précision !

- Caméra articulée à 180° pour visualiser même les zones les plus étroites
- Capture instantanée de photos et vidéos pour preuves clients ou réclamations OEM
- Double voie articulée pour une inspection complète
- Éclairage ajustable à 6 LEDs pour des images claires en toutes conditions
- Écran 4,5" avec affichage de la température pour un contrôle précis
- Batterie lithium rechargeable via USB-C pour une autonomie fiable sur le terrain



1m de câble



Pictures/Video	IP67 waterproof	Large capacity battery
4,5 inch screen	HD 1080P	SD TF card
180-degree lens in two directions	Three-stage LED light adjustment	Five-layer camera probe

**NEW**

## VIDÉOSCOPE DOUBLE CAMÉRA Ø 3,9 MM

HU23153

### Compact, précis et robuste

- Double caméra HD offrant une vue frontale et latérale
- Sonde étanche pour inspections essence, diesel ou huile
- Écran couleur HD IPS 5" avec verre trempé anti-rayures pour une visibilité optimale
- Éclairage ajustable LED sur chaque lentille pour une visibilité uniforme dans les zones difficiles
- Batterie lithium rechargeable via USB-C pour une autonomie accrue sur le terrain

**HAUT-PARLEUR & MICRO ANNOTATION VOCALE**

**BATTERIE LITHIUM 3500mAh**

**ÉCRAN HD 5 POUCES**



1m de câble

## CONTRÔLEUR DE FUITES PAR FUMÉE

HU12020

Détectez les fuites rapidement et efficacement

- **Inspection précise des circuits fermés:** systèmes de refroidissement, carburant (EVAP), échappements, turbos, et compartiments étanches (ex. blocs-moteurs)
- **Kit complet comprenant :** bouteille d'huile pour production de fumée, accessoires et adaptateur gonflable universel
- **Compresseur d'air intégré :** 1,3 bar pour un fonctionnement autonome (pompe intégrée) et efficace

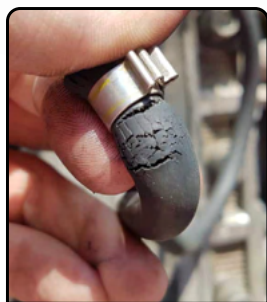

## KIT POMPE PRESSION/ DÉPRESSION MÉTAL MITYVAC

MI8550

La pompe manuelle originale et incontournable !

- **Polyvalente :** génère et mesure aussi bien le vide que la pression avec précision
- **Plus puissante que toutes ses concurrentes** en pression comme en dépression
- **Performance maximale :** de -900 mbar à 4 bar
- **Confort d'usage :** poignée ergonomique pour un maniement facile et sécurisé
- **Durabilité :** construction métallique robuste pour une longue durée de vie



**NEW**

## OUTIL DE DETECTION DE PARTICULES DE MÉTAL DANS LE CIRCUIT DIESEL

**HU35043**

Cet outil est utilisé en atelier pour détecter la présence de particules métalliques dans le circuit d'alimentation diesel, en particulier à la sortie de la pompe haute pression. Ces particules sont généralement le signe précoce d'une dégradation de la pompe haute pression, un dommage souvent identifié tardivement, après plusieurs remplacements d'injecteurs.

### Applications :

- Lorsqu'un injecteur présente des signes de dysfonctionnement (bouché ou défectueux).
- Pour vérifier la présence de débris métalliques dans le circuit basse pression et ainsi éviter des remplacements successifs d'injecteurs.

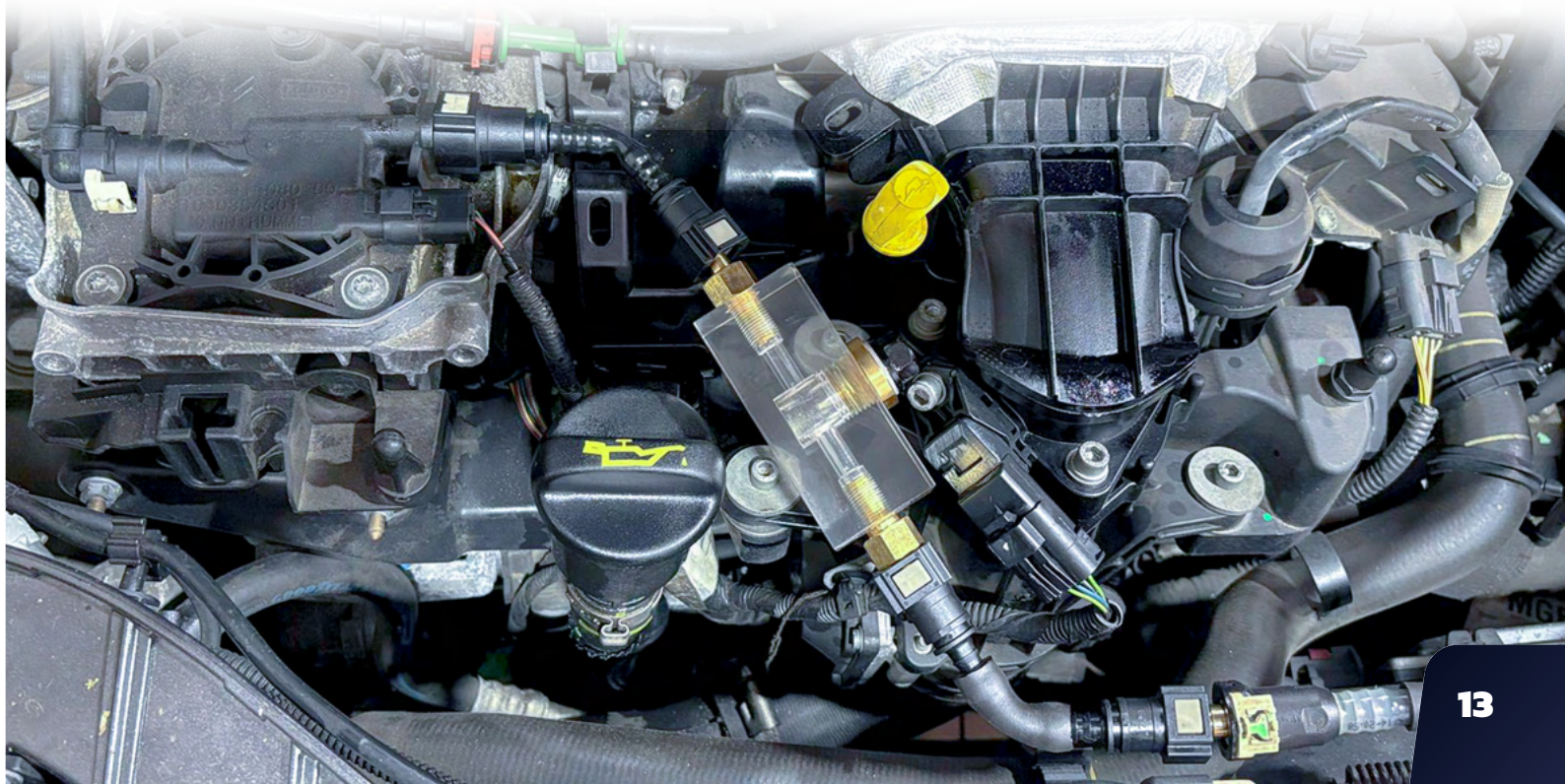
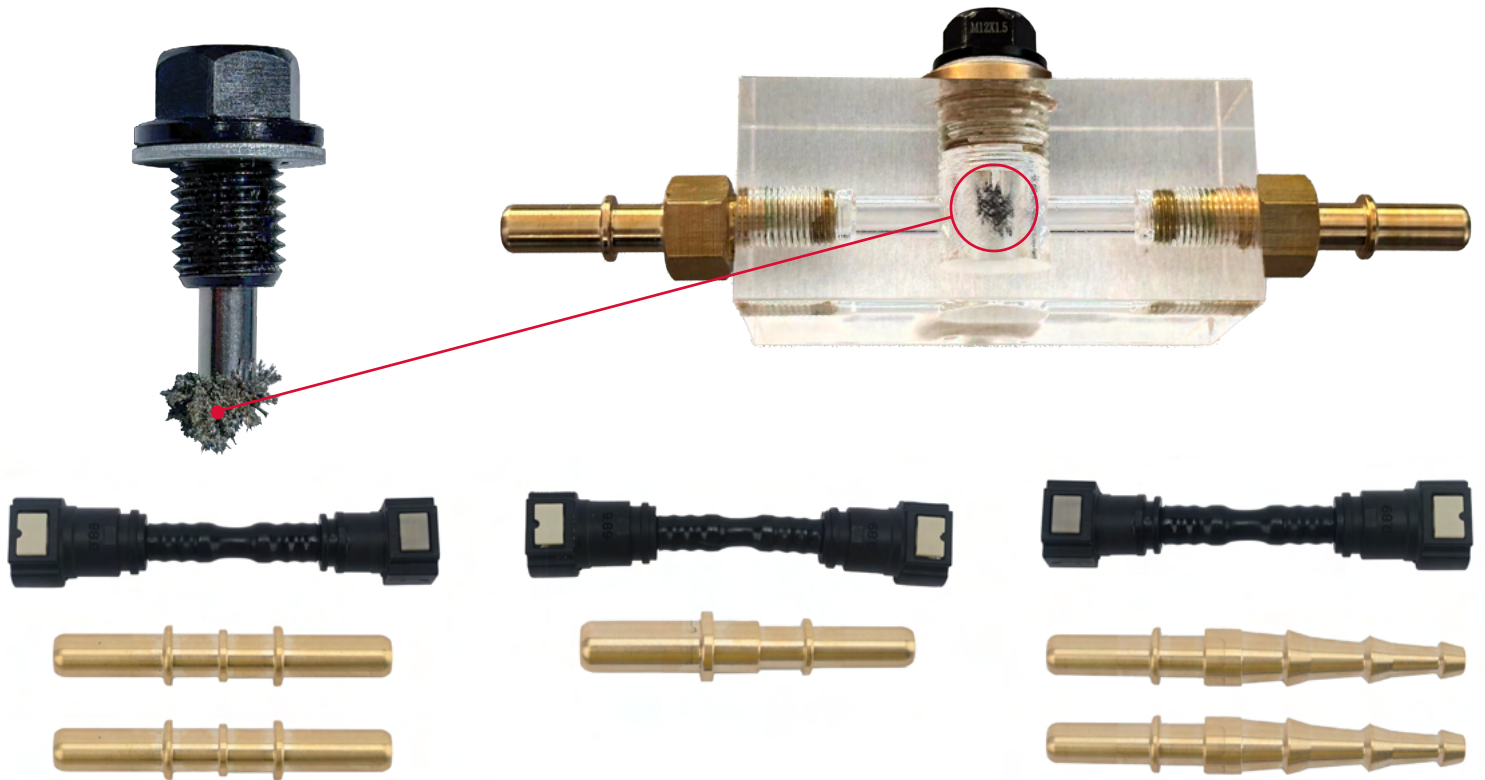

### SIMULATEUR DE CAPTEURS AUTOMOBILES

HU31035

- L'outil idéal pour simuler les capteurs et activer les actionneurs : fréquence, tension et séquences de test.
- Il vous aidera dans votre diagnostic lorsque l'analyse avec l'outil de diagnostic (OBD2) atteint ses limites.
- Les capteurs, injecteurs et actionneurs informent l'outil OBD2 qu'il y a un problème, mais le simulateur de capteurs permettra au technicien de déterminer si le dysfonctionnement provient d'un capteur défectueux, d'un problème dans le calculateur du véhicule ou d'un défaut de faisceau...



RESISTANCE • VOLTAGE • WAVE SINUS • SQUARE SINUS • TEMP COEFFICIENT SENSOR  
 • THROTTLE & PEDAL SENSOR • OXYGEN LAMBDA SENSOR TEST (O2) • EXHAUST GAS  
 PRESSURE SENSOR (EGR) • COMMON RAIL PRESSURE SENSOR • CAMSHAFT POSITION  
 SENSOR (CMP) • CRANKSHAFT POSITION SENSOR (CKP) • KNOCK SENSOR • MAP  
 SENSOR • ABS SENSOR • MAF SENSOR • HVAC PRESSURE SENSOR



### NEW KIT UNIVERSEL DE SIMULATEURS DE RESISTANCES POUR AIRBAG

HU31026



1.8 Ohm    2.2 Ohm    2.5 Ohm    2.7 Ohm    3.3 Ohm

- Indispensable pour un diagnostic précis du système SRS, ce kit permet de simuler la résistance d'un airbag afin de déterminer si le défaut provient réellement de celui-ci ou d'un autre élément (faisceau, boîtier électronique, etc.).
- Avant tout remplacement coûteux, il vous aide à cibler avec précision l'origine de la panne.
- Après accident, ces simulateurs permettent également de contrôler l'intégrité du faisceau sans risque d'endommager un nouvel airbag.
- Un outil simple et efficace pour éviter des réparations inutiles et identifier rapidement le composant défectueux.



### NEW CÂBLE DE TEST RETRACTABLE

HU31029

- Fini les câbles emmêlés !
- Gagnez du temps et créez un espace de travail plus ordonné grâce au système d'enroulement automatique (Longueur 1m).
- Chaque extrémité possède des connecteurs mâle et femelle pour permettre de multiples connexions.



## KIT DE CORDONS DE TEST POUR DIAGNOSTIC (124 PCS)

**HU31022**

- Tous les cordons sont organisés par paire "Mâle & Femelle" et par dimension
- Comprend également 2 cordons en Y par dimension pour les tests en série
- Extrémités ultrafines idéales pour connecteurs multipoints
- Idéal pour se connecter aux capteurs, valves, connecteurs, injecteurs, etc.
- Comprend des adaptateurs de fusibles ATC Mini et Maxi ainsi qu'une boucle de courant ATC pour utilisation avec une pince ampèremétrique



**OTHER PRODUCTS ON THE MARKET**

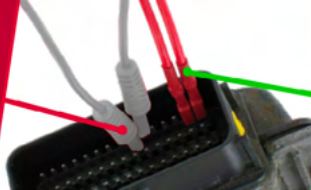

**HUBITOOLS: EXTRA THIN TEST LEAD**



## CORDONS DE TEST TYPE AIGUILLE

**HU31021**

**Cordons de test en silicone de haute qualité**

Le kit comprend:

- 2 x pinces pique-fils
- 2 x aiguilles à 90°
- 2 x câbles de mesure avec banane à 90°

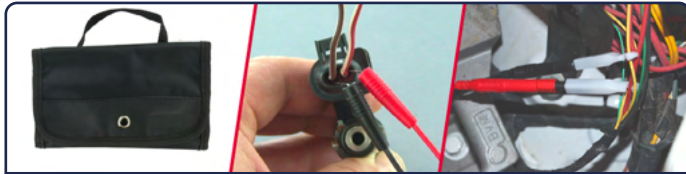

**NEW**

## JEU DE CORDONS DE MESURE EN Y

**HU31028**

Les cordons en Y permettent de maintenir un circuit électrique fermé tout en lisant le signal en temps réel.

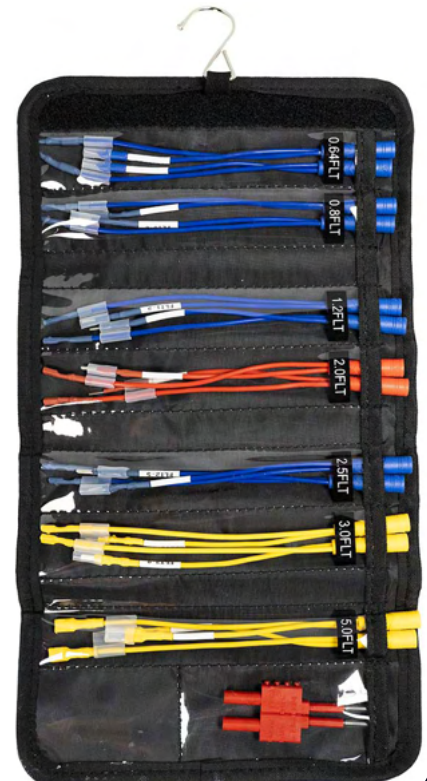
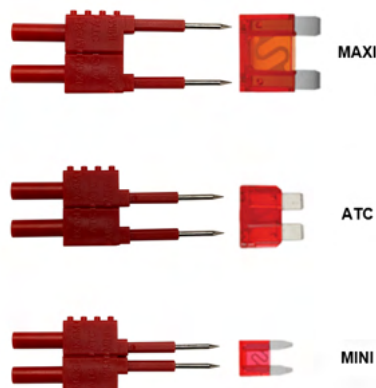
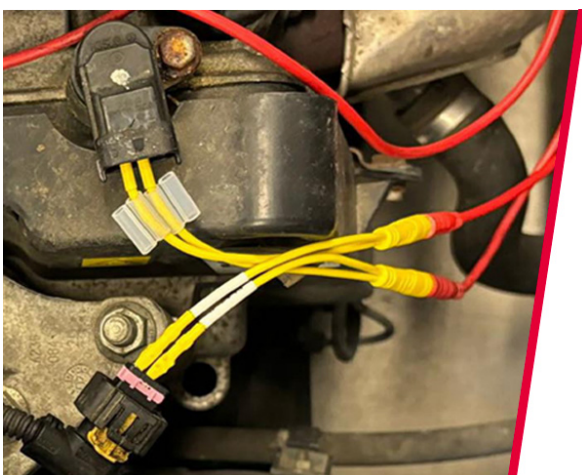

**PATENTED**

**NEW** **KIT DE CORDONS DE MESURE POUR VÉHICULES ÉLECTRIQUES / HYBRIDES**

**HU31045**

Kit de câbles de connexion spécialement conçu pour les véhicules électriques et hybrides. Ce kit se distingue par sa capacité à s'adapter aux contacts en cuivre standardisés présents à l'intérieur des différents connecteurs, malgré leurs formes extérieures variées

**Facilite grandement la prise de mesure avec gants grâce aux connecteurs adaptés!**

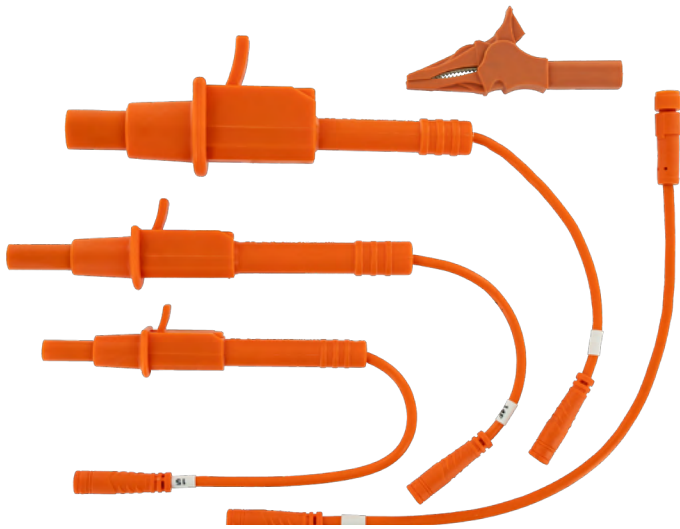

**BIENTÔT DISPONIBLE**  
**AVRIL 2026**

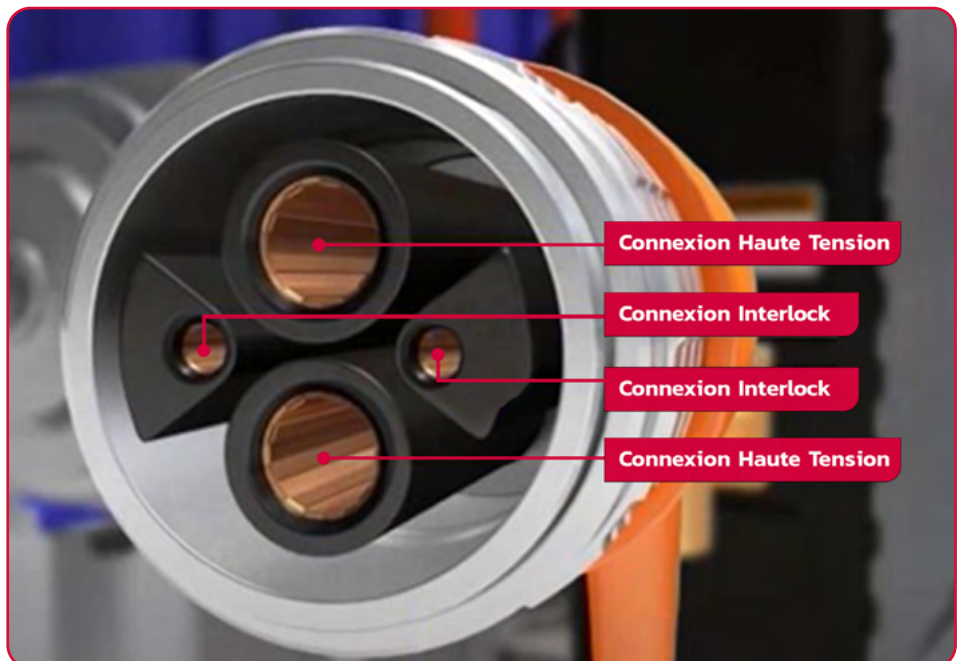

**Ce kit est utilisé pour vérifier :**

- L'absence de tension des véhicules consignés
- La continuité des connecteurs, câbles ou faisceaux
- L'isolation des différent composants du véhicule

**S'utilise avec :**

- Testeur d'absence de tension (VAT)
- Multimètre
- MegaOhmmètre (Testeur d'isolement)

**INTERLOCK**

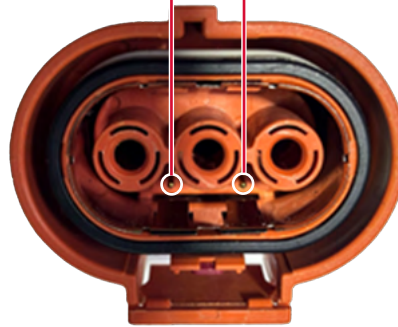

**Normes et sécurités:**

Sécurité CAT III 1000 V / CAT IV  
 600 V (capuchons rétractables IP2X)  
 Norme : CE UKCA  
 Limite de charge : 12 A  
 NF EN IEC 62196-2  
 Connexion: Banane 4 mm

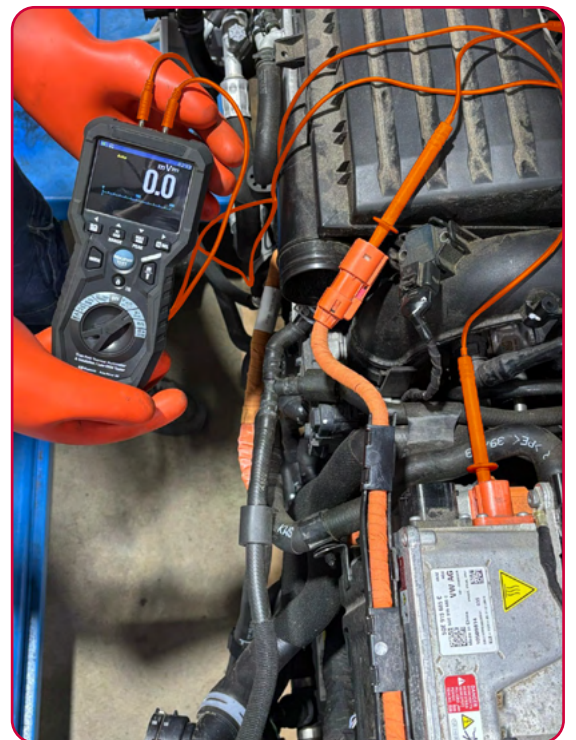

**PATENTED**



**EXTRACTEUR UNIVERSEL DE BOUGIE DE PRÉCHAUFFAGE DIESEL M8, M10 X 1.00 , M10 X 1.25**

**HU41051**

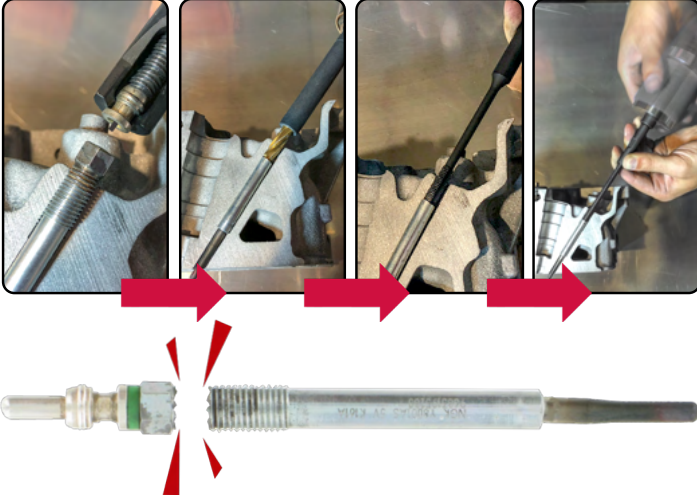

**FRAISES SPÉCIALES CENTRÉES**  
Fraises industrielles auto-centreuses



**KIT DE RÉPARATION DU FILETAGE DES BOUGIES DE PRÉCHAUFFAGE M8, M9, M10 X 1.00, M10 X 1.25**

**HU41058**

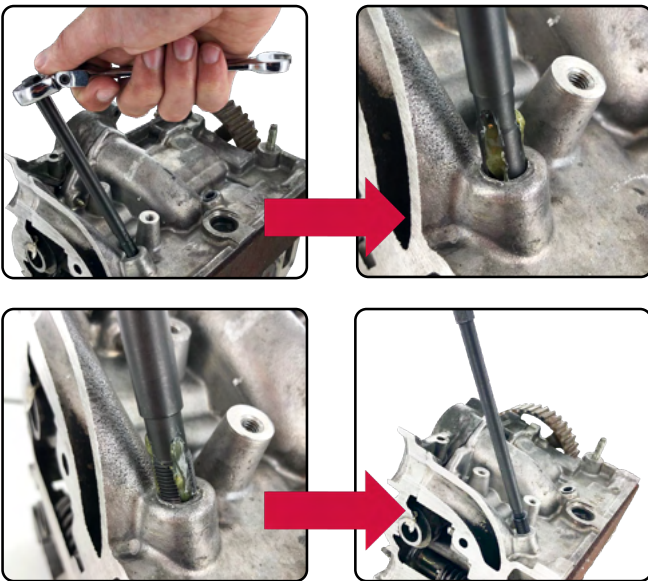

**Inserts disponibles séparément**

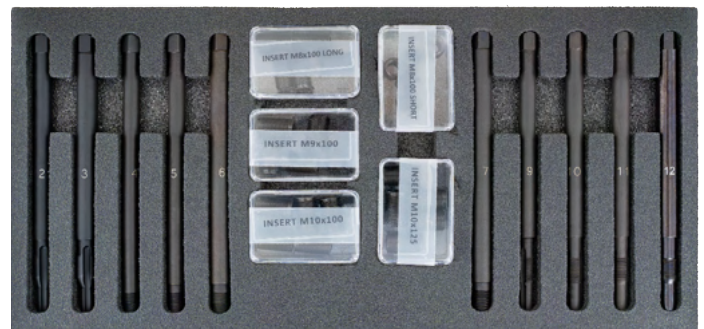

**PATENTED**
**KIT POUR CRAYONS DE BOUGIE DE PRÉCHAUFFAGE CASSÉS M8, M9 & M10**
**HU41050**

- Facile à utiliser dans les zones difficiles d'accès
- Permet de retirer facilement les pointes de bougie de préchauffage cassées et coincées dans la culasse
- Le kit comprend 4 guides différents (M8, M9, M10x1.00, M10x1.25)
- Le taraud, le foret et les porte-extracteurs reproduisent la forme de la bougie de préchauffage d'origine pour un centrage parfait afin d'éviter tout dommage dans la culasse
- Tarauds industriels auto-centreurs
- La dimension des forets et la forme du porte-outil empêchent tout risque de perçage ou de taraudage excessif dans la culasse
- En cas de pointe évasée dans la culasse, le kit dispose d'un éjecteur permettant de repousser la pointe dans le cylindre avant de la récupérer avec l'aimant adapté inclus dans le kit
- Procédure simple en 4 étapes

**TARAUD AUTO-CENTREUR**

**BUTÉE DE POSITIONNEMENT  
-> AUCUNE MESURE NÉCESSAIRE**
**1 = M8 x 1.00  
2 = M9 x 1.00**
**3 = M10 x 1.00  
4 = M10 x 1.25**

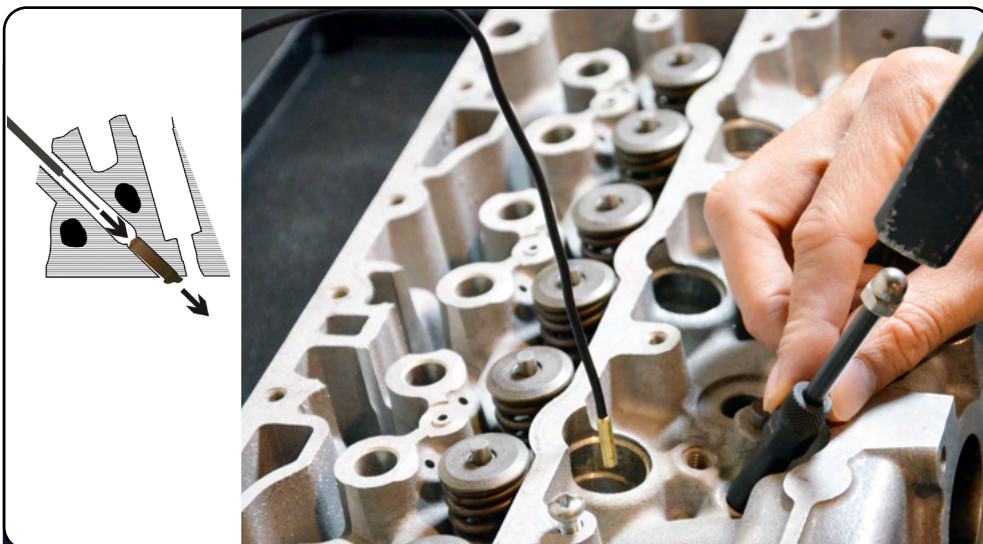
**RETIRE LES POINTES CASSÉES**

**CHASSE POUR POINTES ÉVASÉES**

## PATENTED

### EXTRACTEUR D'INJECTEUR UNIVERSEL

HU41055

- Se fixe sur l'arrivée de carburant, évitant ainsi de devoir retirer la partie électrique de l'injecteur
- Deux façons d'extraire l'injecteur :
  - en le faisant pivoter (avec la poignée)
  - en le faisant pivoter et en utilisant le marteau à inertie

DENSO, BOSCH, DELPHI, SIEMENS

INJECTEURS COMMON RAIL & PIÉZO

VÉHICULES COMPATIBLES : DEPUIS 1999



ADAPTATEUR SPÉCIAL OPTIONNEL  
POUR MOTEURS FORD

HU41055-6



NEW

### EXTRACTEUR PNEUMATIQUE D'INJECTEURS DIESEL

HU41056

Un outil puissant, rapide et compact pour l'extraction des injecteurs les plus récalcitrants, même dans les compartiments moteur les plus exigus.

#### Caractéristiques principales :

- Double action : Combine la puissance d'un marteau à inertie avec la rapidité d'un outil pneumatique, pour une efficacité maximale.
- Format compact : En moyenne 47 mm plus court que les outils concurrents, il s'adapte facilement même lorsque le tablier moteur gêne l'accès.
- Poignée de maintien incluse : Permet de positionner et retirer l'outil facilement.
- Utilisable sans poignée dans les espaces très restreints.

#### Mode de frappe réglable :

- Mode marteau : course longue pour une force maximale.
- Mode vibration rapide : course plus courte pour un effet vibration.

#### Inclus dans le kit :

- Adaptateurs filetés M14, M17, M20, M25 et M27
- Compatibles avec la majorité des injecteurs diesel : Denso, Siemens, Delphi, Bosch (filetage interne).



CLIQUEZ OU SCANNEZ  
POUR DÉCOUVRIR  
SUR YOUTUBE

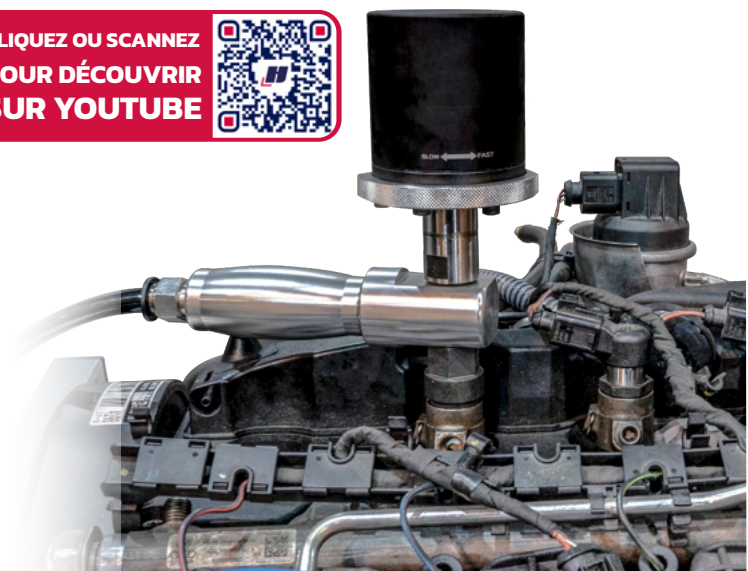
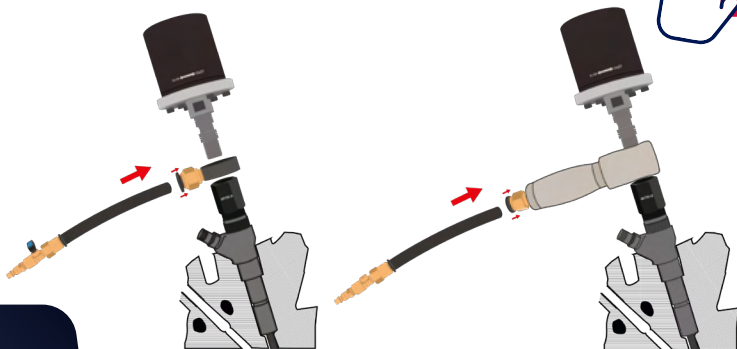

**PATENTED**

**EXTRACTEUR DE JOINTS D'INJECTEUR DIESEL**

**HU41010**

- Livré avec 2 extracteurs : Véhicules légers (VL) et utilitaires (VUL)



CLIQUEZ OU SCANNEZ  
POUR DÉCOUVRIR  
SUR YOUTUBE

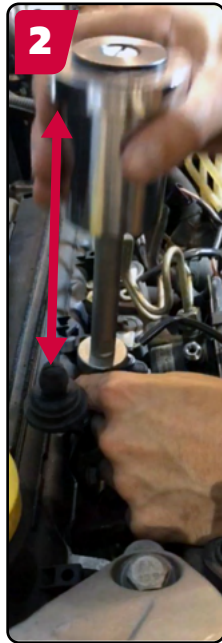
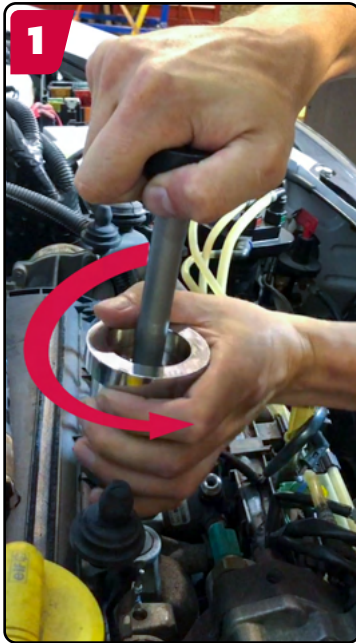

**KIT DE NETTOYAGE UNIVERSEL  
POUR LES PUIXS D'INJECTEUR DIESEL**

**HU41039**

- Ce kit permet un nettoyage propre et délicat avant de placer le nouvel injecteur



CLIQUEZ OU SCANNEZ  
POUR DÉCOUVRIR  
SUR YOUTUBE

**NEW**

### ROUE UNIVERSELLE EZ ROLLER-SPINNER

**HU42030**

La solution idéale pour les garages et concessions automobiles, ateliers de réparation, services de dépannage et remorquage, spécialistes du pneu et réparation de jantes, écuries de sport auto

#### Solution de mobilité unique en son genre

Permet de déplacer tous les types de véhicules et dans les situations les plus délicates : freins bloqués, boîte de vitesse bloquée, roue accidentée ou volée, panne de batterie sur VE, etc.

#### Ultra facile d'utilisation

Se fixe simplement sur le moyeu du véhicule et permet de déplacer celui-ci dans un atelier ou sur une dépanneuse, même si les freins sont bloqués. Elle s'utilise avec les boulons d'origine du véhicule et ne nécessite pas de pièces supplémentaires.

#### Compatible avec 90% du parc automobile grâce à son moyeu universel

Convient aux véhicules à traction avant, à propulsion et à transmission intégrale avec roues à 4 et 5 écrous de 14" à 20" : VL, VUL, SUV, HEV et véhicules électriques.

#### Robuste et durable

Dotée d'une bande de roulement permettant de pousser ou de tirer le véhicule sur toutes les surfaces, même irrégulières, ainsi que sur les pentes, les rampes et sur du gravier.

CLIQUEZ OU SCANNEZ  
POUR DÉCOUVRIR  
SUR INSTAGRAM



## INFORMATIONS TECHNIQUES

- ▶ Dimensions : 22 x 2,5" (56 x 5cm)
- ▶ Poids : 11 kg
- ▶ Charge maximale : 1000 kg par roue
- ▶ Vitesse de déplacement max : 8 km/h



#### KIT MOYEU 5/6

**HU42032**

- S'adapte à la roue universelle HU42030 pour la rendre compatible avec les véhicules équipés de roues à 5 ou 6 boulons.



#### ROUE UNIVERSELLE EZ ROLLER-SPINNER HD 5/6

**HU42036**

- Moyeu libre
- Bande de roulement technopolymère haute résistance
- Capacité de charge jusqu'à 1500 kg
- Compatible de 15" à 21"



#### CHARIOT DE RANGEMENT POUR 4 ROUES

**HU42035**

- Permet de ranger et transporter jusqu'à 4 roues lorsqu'elles ne sont pas utilisées.
- Équipé d'un bac de rangement sur le dessus et d'un plateau inférieur

**DOUBLE FONCTION**

**1**

**Mode SPINNER (roue libre) :**

- Permet de déplacer les véhicules dont le moyeu est bloqué (freins bloqués, problèmes de transmission, panne de batterie VE, ...)



**2**

**Mode ROLLER (roue fixe) :**

- Permet d'utiliser la roue EZ comme roue de secours (vitesse max. 8km/h)



**DOSIL - DÉMONTE-VALVE SILENCIEUX**

**HU43012**

**LORS DU DÉGONFLAGE DES PNEUS (VL ET PL), PERMET DE MAINTENIR LE PIC DE BRUIT EN DESSOUS DE LA VALEUR LIMITE DE 85 DB(A) (AU LIEU DE 115DB SANS DOSIL) DÉFINIE PAR LA DIRECTIVE EUROPÉENNE 2003/10/CE**

- Développé par l'INRS et équipé d'un filtre poreux qui réduit le bruit de 115db à 85db!
- Permet un démontage facile de la valve à une seule main
- Offre également une sécurité contre le risque de projection de l'obus et de particules
- N'augmente pas le temps de dégonflage : le temps de dégonflage est identique aussi bien avec le DOSIL qu'avec un démonte-obus classique
- Agit sur le bruit à la source : Tout le monde est protégé dans l'atelier, pas seulement le technicien qui utilise le DOSIL

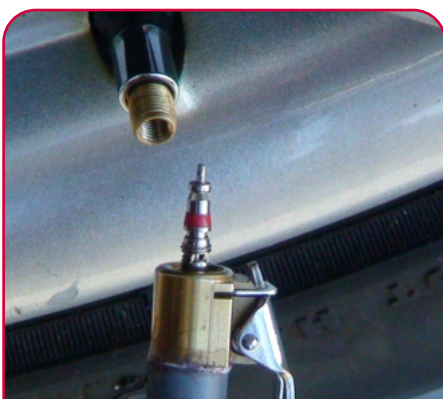

**PATENTED**

**Lugdriller**  
HUBITOOLS DESIGN

### KIT UNIVERSEL D'EXTRACTION D'ÉCROUS DE ROUE ANTIVOL

HU42025

La solution en cas de douille d'origine perdue ou écrou antivol endommagé par une déboulonneuse

Le Lugdriller® est l'outil universel permettant l'extraction des écrous de roue antivol les plus difficiles.

- Compatible avec tous les types d'écrous antivol, quelle que soit la marque ou la forme
- Efficace également sur les écrous endommagés

#### Contenu du kit :

- 4 guides de centrage internes en nylon
- 3 guides de centrage externes en métal
- 1 guide de centrage en métal pour Volvo
- 2 forets spéciaux ultra-durs
- 4 extracteurs
- 1 support d'extracteur à choc
- 1 outil de retrait d'extracteur à choc

CLIQUEZ OU SCANNEZ  
POUR DÉCOUVRIR  
SUR YOUTUBE



### EXEMPLE

Avec le nouvel écrou de roue à verrouillage de Stellantis



**NEW**

### FORET TURBO 100% CARBURE

HU42026

Permet un perçage plus rapide avec le kit HU42025 Lugdriller



**PATENTED**

## COMPRESSEUR DE JAMBE DE FORCE MCPHERSON (500 KG)

HU43025

- Idéal pour les opérations suivantes :
  - Dépose et pose de jambes de force / McPherson
  - Dépose et pose d'arbre de transmission (joints homocinétiques)
  - Dépose et pose de bras de suspension et rotules
- Aucun risque d'endommager des pièces telles que capteurs, faisceaux électriques, protections plastiques, éléments de carrosserie
- À monter sur crics de transmission hydrauliques de 25 à 30 mm
- Mors de serrage souples pour éviter d'endommager la jambe de force
- 3 tailles de mors :
  - véhicule léger
  - véhicule utilitaire léger (option)
  - amortisseurs arrière (option)
- Réglage horizontal et articulation complète
- Utilisation 100 % sûre (l'opérateur a les deux mains libres pour travailler en toute sécurité)
- Compatible avec véhicules électriques et hybrides

Max. 100kg	500kg
Non articulé	Articulé
Non Réglable	Réglable
Non sécurisé	Sécurisé
FLEXION DU VERIN DE FOSSE	
<b>AUTRES</b>	<b>HUBITOLS DESIGN</b>



CLIQUEZ OU SCANNEZ  
POUR DÉCOUVRIR  
SUR YOUTUBE



CONVIENT ÉGALEMENT AUX VÉHICULES ÉLECTRIQUES ET HYBRIDES  
À MONTER SUR TOUT VERIN DE FOSSE (25-30 MM)

**NEW**

## OUTIL D'ÉCARTEMENT DES MOYEURS DE ROUE

HU43026

**ULTRA-RÉSISTANT**



CLIQUEZ OU SCANNEZ  
POUR DÉCOUVRIR  
SUR YOUTUBE

Conçu pour écarter le moyeu de roue, facilitant ainsi la dépose et la repose du McPherson.



**NEW**

### LEVIER DE DÉMONTAGE D'ARBRE DE TRANSMISSION

HU43027

- Sa conception en forme de U garantit une répartition uniforme de la force de chaque côté de l'arbre de transmission.
- La tête biseautée, soigneusement usinée, facilite l'insertion de l'outil entre le cardan et la boîte de vitesses, permettant ainsi un effet de levier optimal pour le démontage.
- Facilite le démontage des cardans équipés de joncs (clips de retenue)
- Grâce à son design ingénieux, doté d'une tête biseautée et d'un appui sur toute la circonférence du cardan, cet outil permet un retrait efficace sans exercer de pression sur la boîte de vitesses, évitant ainsi tout risque de dommage.

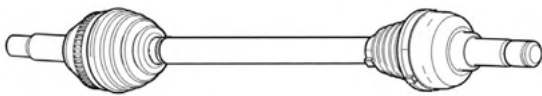

CLIQUEZ OU SCANNEZ  
POUR DÉCOUVRIR  
SUR INSTAGRAM



IDÉAL POUR LES ARBRES DE TRANSMISSION À JONC / CIRCLIP



71CM

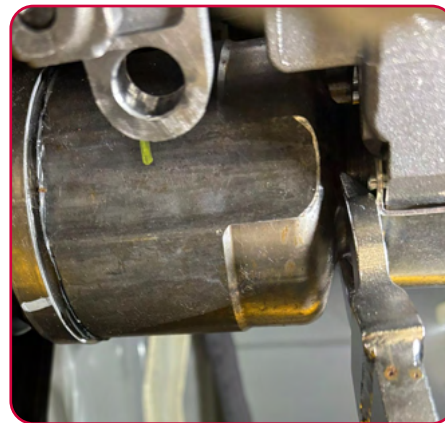

**NEW**

## SUPPORT D'OUTILS MAGNÉTIQUE ET AJUSTABLE

HU51030

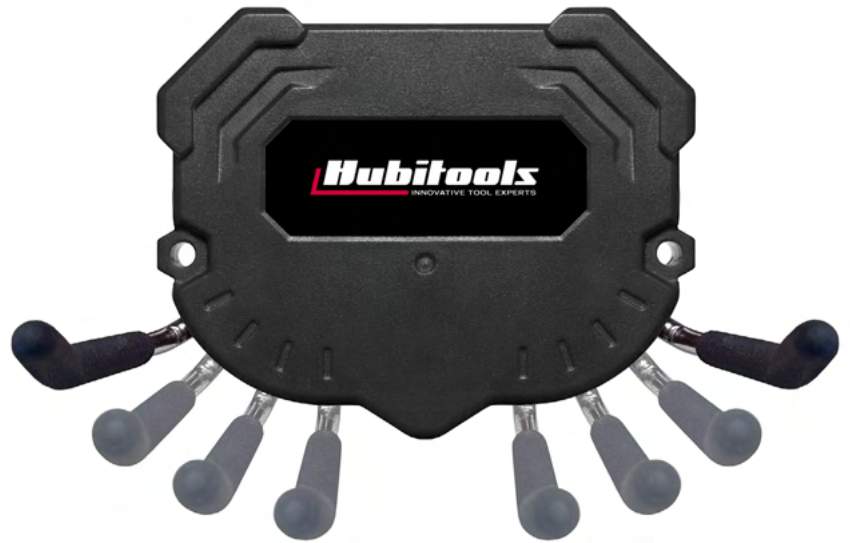
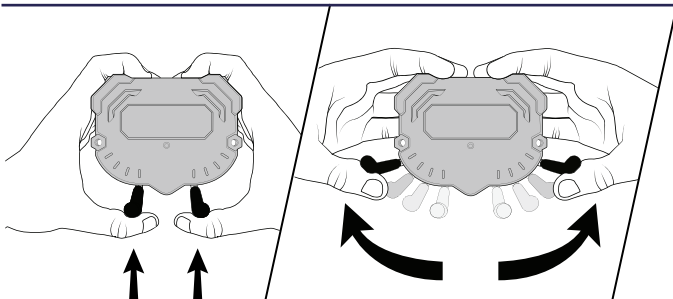

**NEW**

## SUPPORTS MAGNÉTIQUES POUR AÉROSOLS (5 PIÈCES)

- Idéal tant pour les ateliers que les particuliers
- Conçu pour ranger et transporter facilement tous vos aérosols.
- Équipé de puissants aimants pour une fixation sûre sur toutes les surfaces métalliques.
- Disponible en diamètre 62 mm et 45 mm.



HU51020

Set de 5 clips (Ø 62 mm)

HU51021

Set de 5 clips (Ø 45 mm)



CLIQUEZ OU SCANNEZ  
POUR DÉCOUVRIR  
SUR INSTAGRAM



**NEW**

### BOOSTER LITHIUM PRO 12V – 2000A

**HU34040**

- 12 V
- Courant max : 2000 A
- Courant de démarrage : 1000 A
- Capacité : 59,2 Wh
- Dimensions : 133 x 120 x 260 mm

#### Caractéristiques principales :

- Design vertical avec câbles intégrés
- Espace de rangement pour pinces à l'arrière
- Base magnétique
- Lampe LED blanche ou rouge puissante à l'avant



### BOOSTER LITHIUM 12V 1200A / 24V 600A

**HU34035**

- Courant max : 12V 1200 A, 24V 600 A
- Courant de démarrage : 12V 600 A, 24V 300 A
- Capacité : 102,4 Wh
- Dimensions : 292 x 233 x 79 mm

#### Caractéristiques principales :

- Compatible avec véhicules 12 V et 24 V
- Batterie haute capacité pour de longs cycles d'utilisation avant recharge
- Design professionnel avec câbles longs
- Fonction Powerbank
- Lampe LED



## TESTEUR DE BATTERIES START & STOP AVEC IMPRIMANTE

HU34012

- Vérification rapide de l'état de santé des batteries 6-12V et des circuits de charge 12-24V
- Pour batteries de 40 à 2000 CCA
- Types de batterie : EFB, VRLA / GEL, AGM Flat Plate et AGM Spiral & batteries liquides standards
- 6 Langues: (EN, FR, ES, DE, IT, PT)



CLIQUEZ OU SCANNEZ POUR DÉCOUVRIR SUR YOUTUBE



## TESTEUR DE BATTERIE ET DE SYSTEME ELECTRIQUE USB AVEC IMPRIMANTE

HU34039

- Large écran rétroéclairé
- Papier d'impression au format standard
- Teste les batteries 12V et les systèmes de charge 12V et 24V
- Pour batteries de 40 à 2000 CCA
- Types de batterie : EFB, VRLA / GEL, AGM Flat Plate et AGM Spiral & batteries liquides standards
- 3 fonctions : test de batterie, test du système (alternateur) et test «dans le véhicule» (combinaison de test de batterie et de test de système)
- 6 Langues (EN, FR, ES, DE, IT, PT)



## TESTEUR DE BATTERIE DYNAMIQUE BLUETOOTH AVEC MONITORING EN TEMPS RÉEL

HU34045

### Caractéristiques principales :

- Test de la batterie et du système de charge de la batterie
- Application gratuite à utiliser sur tout appareil Android ou iOS
- Surveillance en temps réel de la tension pour le test du système BMS



CLIQUEZ OU SCANNEZ POUR DÉCOUVRIR SUR YOUTUBE



## CHARGEUR/MAINTENEUR DE CHARGE DE BATTERIE/ALIMENTATION 12V 1,5-10A

HU34027

### Caractéristiques principales :

- Compatible avec tous les types de batteries, y compris Li-Ion
- Processus de charge intelligent
- Idéal pour l'alimentation des véhicules en exposition (mode Showroom)



Start (A) Stop

**NEW**

**STATION DE RÉPARATION PLASTIQUE 2-EN-1 À AIR CHAUD ET FER CHAUD**

**HU31040**

- Prix ultra compétitif et retour sur investissement rapide
- Design compact et ergonomique
- Favorise la réparation plutôt que le remplacement
- Kit de consommables inclus (baguettes ABS/PC, PP/PE, PS et maille métallique)



CLIQUEZ OU SCANNEZ  
POUR DÉCOUVRIR  
SUR YOUTUBE



**Air chaud**

- Réglage du débit d'air (3L/min à 24L/min) et de la température (100° à 500°c)
- Conçu pour le soudage professionnel avec baguettes plastiques.
- Préchauffage ultra rapide
- Garantit une soudure robuste et permet l'ajout précis de matière plastique nécessaire à la réparation.
- Arrêt automatique de l'air chaud lorsque la poignée est replacée sur son support.

**Fer chaud**

- Température réglable (50° à 480°c).
- Prêt à l'emploi en moins de 30 secondes.
- Pointe chauffante spécialement conçue pour fondre le plastique, appliquer un renfort en maille, réparer ou remplacer un support de capteur de stationnement, etc.



**JEU COMPLET POUR LA RÉPARATION DES PLASTIQUES**

**HU31031**

- Outil sans fil conçu pour une réparation efficace des pièces plastique.
- Appareil alimenté par une batterie lithium de 30 W, avec un design en forme de stylo pour une manipulation confortable et précise.

**Comprend 3 pointes spécifiques :**

- Pointe universelle pour une fusion rapide et efficace du plastique.
- Pointe d'injection plastique, idéale pour utiliser les baguettes plastique fournies pour des réparations précises.
- Pointe pour agrafes, permettant l'utilisation des agrafes fournies afin de solidariser les pièces plastiques lors de la réparation.



**NEW**

## KIT DE MONTAGE POUR CAPTEURS DE STATIONNEMENT

HU31034

- Idéal pour l'installation professionnelle de supports en plastique à souder pour les systèmes d'aide au stationnement

### Le kit comprend :

- 1 dispositif de soudage sans fil puissant avec lampe LED
- 3 têtes dédiées avec butée évitant ainsi des dommages à l'avant du pare-chocs
- 1 tête biseautée



**DÉBOSSSEUR  
À VENTOUSE  
PAR DÉPRESSION**

**HU44016**

- Marteau coulissant à vide pour tirer les bosses sans poncer ni endommager la peinture
- Peut être utilisé pour le PDR (réparation de bosses sans peinture) mais également avant de poncer la peinture lors d'une réparation classique de bosse
- Fourni avec 3 ventouses différentes
- Fonctionne avec l'air comprimé standard d'un garage
- Poids du marteau coulissant : 1,2 kg, poids total : 4,7 kg



**SET DE 5 LEVIERS MÉTALLIQUES POUR  
EXTRACTION DE CLIPS DE CARROSSERIE**

**HU44019**

- Idéal pour le retrait des clips en plastique
- Conception robuste et ultra-fine
- Ne se plie pas comme le font les leviers en plastique

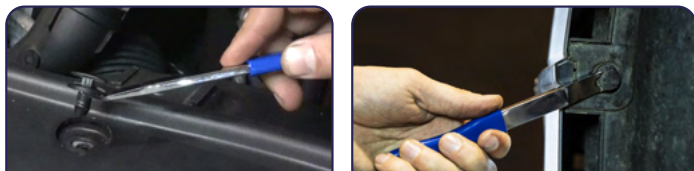

**LAMPE BALADEUSE 360° AVEC AIMANT**

**HU21045**

- Projecteur LED compact orientable avec batterie Li-Ion rechargeable
- Aimant puissant à la base
- Boîtier en aluminium ultra robuste
- 3 niveaux de luminosité – 100 / 350 / 700 lumens
- Autonomie – 10 h / 4 h / 2 h



**LAMPE DE CAPOT  
MAGNÉTIQUE**

**HU21046**

**Idéale pour les travaux sous capot en atelier**

- Éclairage puissant et homogène (80 à 1200 lumens)
- Technologie COB pour une visibilité optimale
- Batterie rechargeable Li-Ion 18650 – 3,7V / 4000 mAh
- Autonomie : 2 à 15 heures selon l'intensité
- Temps de charge : 4,5 heures

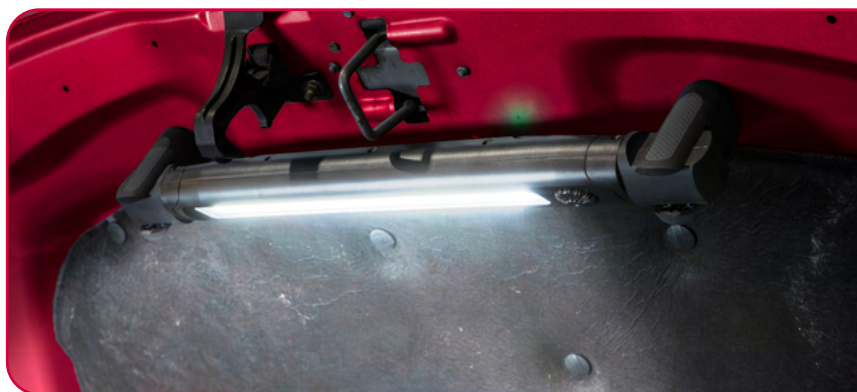

## NEW SOUFFLEURS TURBO

HU14021 SOUFFLEUR MINI

HU14022 SOUFFLEUR JUMBO



### PUISSANT. POLYVALENT. SANS FIL.

#### AUTOMOBILE & DETAILING

- Séchage éclair après lavage ou peinture
- Élimine poussières et résidus de polish

#### NETTOYAGE & ENTRETIEN

- Dépoussière outils, filtres et ateliers
- Sèche tous les types de surface en un instant

#### ATELIER & INDUSTRIE

- Séchage rapide des machines et équipements
- Permet d'évacuer copeaux, sciure et particules

#### EXTÉRIEUR

- Chasse la neige, les feuilles mortes et autres débris
- Idéal pour allumer le barbecue !

#### ACCESSOIRES POUR LE HU14022

HU14022-2



Buse boost



Buse de diffusion



Buse d'extension



Mallette de transport

HU14022-5

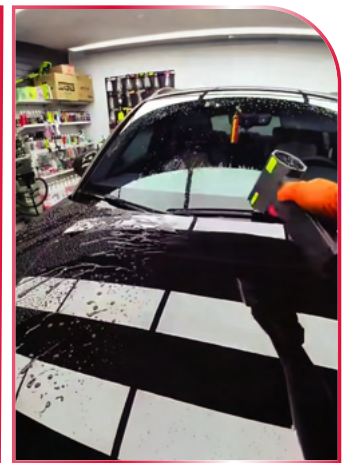

**NEW**

**BAR A HUILE MOBILE & AUTONOME**

**HU46030**

CLIQUEZ OU SCANNEZ  
POUR DÉCOUVRIR  
SUR YOUTUBE



**REMPLEISSAGE DU BROC:  
5 MIN**



**REMPLEISSAGE DU VÉHICULE:  
5-10 MIN**



**VS**

**SELECTION DU TYPE D'HUILE = 10 sec  
INSERER LE TUYAU DANS LE RESERVOIR = 10 sec  
LA MACHINE S'OCCUPE DU RESTE !**

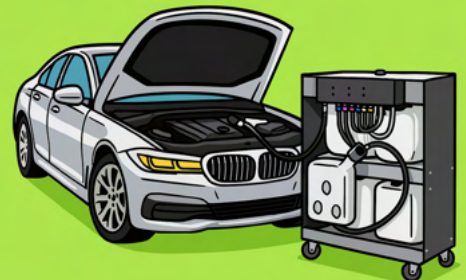

- Un concept autonome et robuste, conçu pour simplifier et optimiser la gestion des fluides dans les ateliers modernes.
- Compatible avec tous les types d'huiles moteur et de boîte de vitesse, il peut accueillir jusqu'à 6 contenants de 20 L ou 30 L
- Retour sur investissement rapide : dans un atelier de taille moyenne, amortissement possible en 5 à 6 mois grâce au temps gagné, à la réduction des pertes d'huile et à la précision de facturation du logiciel intégré.

### Efficace. Intelligent. Fabriqué en Europe.

- Fonctionne sur accu 12V (batterie type Milwaukee)
- Équipé d'une pompe à engrenages haute performance
- Débit réglable pour éviter les débordements et maintenir l'atelier propre

### Gain de temps et économies

- Temps gagné pour les techniciens : environ 5 minutes par remplissage
- Réduction des erreurs grâce au logiciel intégré
- Dosage précis = moins de gaspillage (les garages perdent en moyenne 7 % d'huile par sur-remplissage ou déversements)

### Connectivité et traçabilité

- Traçabilité complète : possibilité d'envoi automatique d'emails après chaque remplissage avec informations détaillées (nom de l'opérateur, type d'huile, quantité)
- Interface connectée avec accès sécurisé pour l'opérateur (ID + PIN)
- Possibilité de réapprovisionnement automatique auprès des fournisseurs lorsque les niveaux d'huile sont bas
- Gestion des stocks améliorée et facturation sans erreur

### Confort et ergonomie

- Châssis ergonomique pour une mobilité facile dans l'atelier
- Permet aux techniciens de travailler au plus près des véhicules, sans posture inconfortable



	Méthode traditionnelle	Bar à huile mobile & autonome
Efficacité	Manuel, lent et fastidieux	Rapide et autonome
Perte d'huile	Débordements fréquents (perte moyenne de 7 %)	Dosage précis, minimise le gaspillage
Risque d'erreur	Risque accru d'utiliser une huile incorrecte	Risque réduit grâce au logiciel
Vitesse de remplissage	Lente et manuelle	Rapide et ajustable
Précision	Limitée	Dosage exact
Propreté	Éclaboussures et débordements	Débit contrôlé, pas de débordements
Facturation	Erreurs et omissions fréquentes	Automatisée et sans erreur
Traçabilité	Aucune	Données enregistrées et envoi d'emails automatiques
Mobilité & ergonomie	Postures inconfortables, risque accru de blessures	Chariot mobile et ergonomique, travail proche du véhicule

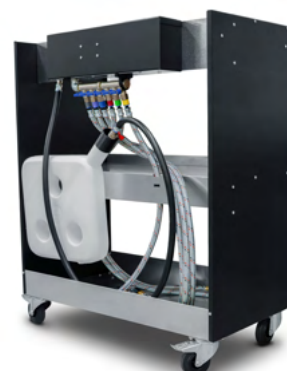

## STATION DE RÉPARATION PLASTIQUE 2-EN-1 À AIR CHAUD ET FER CHAUD

HU31040



CLIQUEZ OU SCANNEZ  
POUR DÉCOUVRIR  
SUR YOUTUBE



CONÇU POUR SOUDER TOUTES  
LES PIÈCES PLASTIQUES DE VÉHICULES :

- ▶ PARE-CHOC
- ▶ PANNEAUX DE CARROSSERIE
- ▶ SUPPORTS DE PHARES
- ▶ FACES AVANT

AIR CHAUD

FER CHAUD



RUE DE LA STATION 13,  
1300 WAVRE,  
BELGIQUE

VOTRE DISTRIBUTEUR:



010 42 03 85



INFO@HUBITOOLS.COM

SUIVEZ-NOUS



hubitools.com



hubitools.sa



hubitools



hubitools