

Hubitools

INNOVATIVE TOOL EXPERTS

BRAKEPRO

H
Design





Forte d'une expérience de plus de 40 ans dans la distribution d'outillage innovant, Hubitools est votre partenaire clé dans le secteur de la réparation automobile et industrielle.

Depuis 2016, nous développons notre propre gamme Hubitools Design, qui comprend des outils uniques, brevetés et conçus pour aider les professionnels à résoudre les problèmes courants que leur posent les véhicules modernes.

Outre nos produits brevetés, nous sommes depuis longtemps le distributeur européen exclusif de plusieurs fabricants internationaux d'outils de qualité.

Nous offrons à nos partenaires un service de A à Z : package marketing multilingue, formations techniques sur le terrain ou dans notre studio vidéo, service après-vente, ou encore personnalisation des produits sous marque distributeur.

Met meer dan 40 jaar ervaring in de distributie van innovatief gereedschap is Hubitools uw belangrijkste partner in de auto- en industriële reparatiesector.

Sinds 2016 hebben we ons eigen Hubitools Design assortiment ontwikkeld, dat unieke, gepatenteerde gereedschappen bevat die ontworpen zijn om professionals te helpen bij het oplossen van veel voorkomende problemen in moderne voertuigen.

Naast onze gepatenteerde producten zijn we sinds lange tijd de exclusieve Europese distributeur voor verschillende internationale fabrikanten van kwaliteitsgereedschap.

We bieden onze partners een volledige service van A tot Z: meertalig marketingpakket, technische training op het terrein of in onze videostudio, dienst na verkoop of zelfs het op maat maken van private label producten.



PURGEUR DE FREIN ÉLECTRONIQUE PROFESSIONNEL PROFESIONELE ELECTRONISCHE REMONTLUCHTER DOT 3, 4, 4+, 5.1



- Réglage digital de la pression pulsée de 0.5 à 4.5 bar (7.25 à 65 psi)
- Mise à niveau automatique du réservoir du maître-cylindre en fin de purge
- Écran couleur LCD avec 6 langues sélectionnables (EN, FR, DE, IT, NL, ES)
- Arrêt automatique en cas de détection d'une pression anormale, d'une fuite dans le système de freinage ou lorsque le nouveau fût ou bidon DOT est vide
- Mode rinçage permettant l'utilisation d'un autre liquide (DOT)
- Conception ultra robuste pour un usage intensif
- Alimentation 12 V via la batterie du véhicule, en option : alimentation via une batterie 12 V interne ou via un transformateur 220-240 V AC
- Longueur des câbles et du tuyau : 5 m
- Livré avec un bouchon de maître-cylindre E20 européen, une bouteille de récupération du liquide usagé et un cône en caoutchouc pour tonneau et bidon

- Digitale instelling van de pulsdruk van 0,5 tot 4,5 bar (7,25 tot 65 psi)
- Automatische nivellering van hoofdcilinderreservoir aan einde van spoelen
- LCD-kleurenscherm met 6 selecteerbare talen (EN, FR, DE, IT, NL, ES)
- Automatische uitschakeling als er abnormale druk wordt gedetecteerd, als er een lek is in het remsysteem of als het nieuwe DOT-vat of bus leeg is
- Spoelmodus voor gebruik met een andere vloeistof (DOT)
- Ultra robuust ontwerp voor intensief gebruik
- 12 V voeding via voertuigaccu, optionele voeding via interne 12 V accu of 220-240 V AC transformator
- Lengte kabel en slang: 5 m
- Geleverd met Europese E20 hoofdcilinderadapter, fles voor het opvangen van afvalvloeistof en rubberconus voor trommel en opvangbeker.



**DÉVELOPPÉ & ASSEMBLÉ
EN BELGIQUE**
ONTWIKKELD EN
GEASSEMBLEERD
IN BELGIË

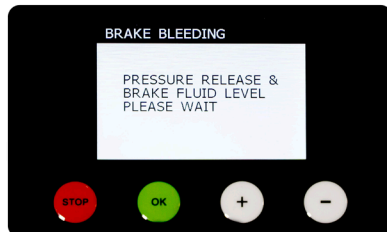



HU35025

TESTEUR DE PRESSION UNIVERSEL

Le kit comprend :

- Écran couleur TFT 7" avec panneau tactile
- Capteur de 0 à 300 bar
- Adaptateur de compression universel pour Diesel
- Adaptateur de compression universel pour l'essence
- 9 adaptateurs professionnels spécifiques à raccord rapide
- Adaptateurs de vide
- Batterie : LiPo 3.7 V / 2000 mA
- Connexion PC via le port USB
- Boîtier ABS avec pare-chocs en caoutchouc (conception Hubitools)

UNIVERSELE DIGITALE DRUKTESTER

De kit omvat :

- 7" TFT-touchscreen
- Sensor van 0 tot 300 bar
- Sensor van -1 tot 3 bar
- Universele diesel-compressieadapter
- Universele benzine-compressieadapter
- 9 professionele specifieke adapters met snelkoppelingen
- Vacuum adapters
- Batterij : LiPo 3.7 V / 2000 mA
- PC-aansluiting via USB-poort
- ABS behuizing met rubber stootranden (Hubitools ontwerp)



Pression du système de refroidissement
Koelsysteemdruk



Pression d'huile
Oliedruk



Faible pression de carburant
Brandstof lagedruk



Pression du turbo
Turbodruk



Dépression
Vacuum



Pression d'AdBlue
AdBlue druk



Compression ESSENCE ET DIESEL
Compressie BENZINE EN DIESEL



Pression du filtre à particules
Partikelfilterdruk

**UN SEUL KIT POUR
TOUTES LES PRESSIONS**

ÉÉN KIT VOOR ALLE DRUKKEN
ALLE TOEPASSINGEN DIE JE NODIG HEBT



**PRISE DE COMPRESSION
UNIVERSELLE PAR LA BOUGIE
DE PRÉCHAUFFAGE**
COMPRESSIE-ADAPTER
VOOR DIESEL
GLOEIKAARSEN

4 x Cones 4 Stiften
4 x Guides 4 Centreerhulzen
(M8x1, M9x1, M10x1 and M10x1,25)



PATENTED



HU35039

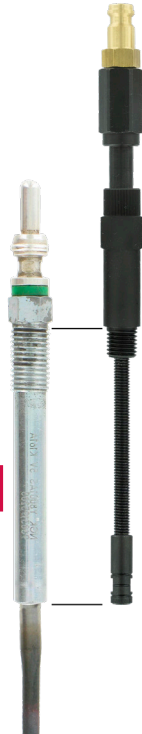

**FAUSSE BOUGIE FLEXIBLE
ESSENCE M12 X 1.25 200mm**
FLEXIBELE M12
COMPRESSIE-ADAPTER VOOR
BENZINEMOTOREN 200MM

HU35020-10

12 mm



**JEU DE PRISES DE PRESSION
DE SURALIMENTATION**

KIT VOOR HET METEN VAN DE
REËLE TURBODRUK

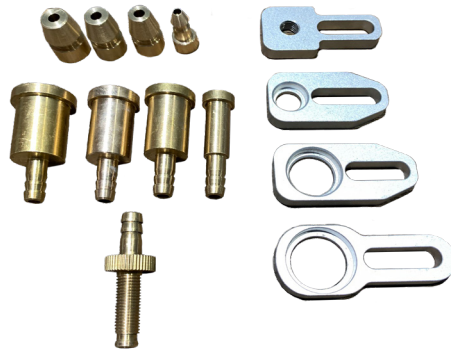

HU35042

ADAPTATEUR MITYVAC 2.0
ADAPTER MITYVAC 2.0

HU35025-12

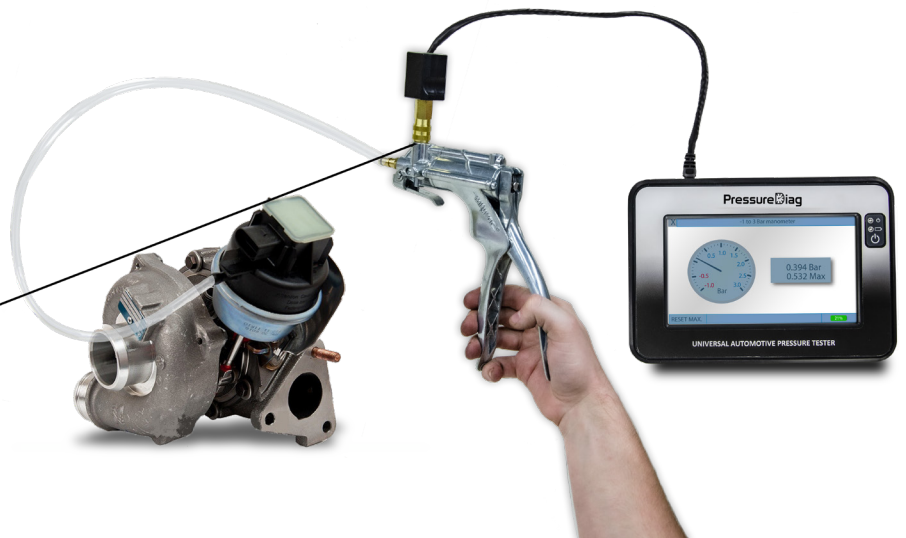

KIT DIESEL HAUTE PRESSION 0-2000 BAR
HOGEDRUK DIESEL KIT 0-2000 BAR

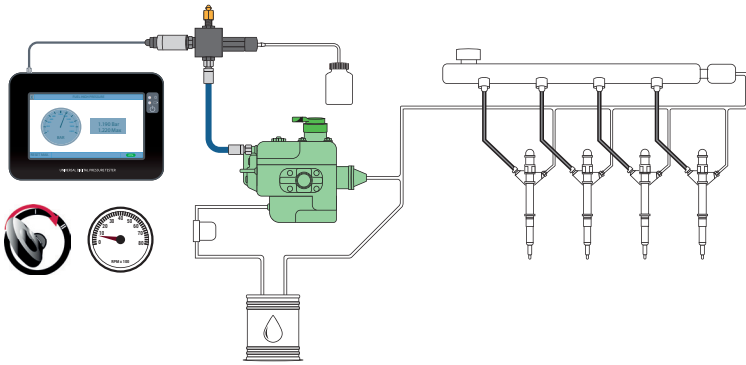

HU35026

ADAPTATEURS À 90° POUR COMMON RAIL
90°-ADAPTERS VOOR COMMON RAIL SYSTEMEN



HU35028



KIT DE RÉGULATEURS FACTICES
COMMON RAIL
KIT MET DUMMY-REGELAARS VOOR
COMMON RAIL SYSTEMEN

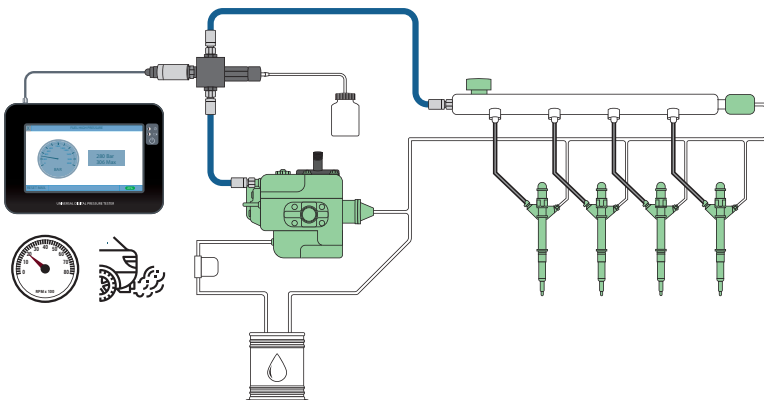

HU35031

KIT DE BOUCHONS POUR LE COMMON RAIL
AFSLUITDOPPEN VOOR COMMON RAIL SYSTEMEN

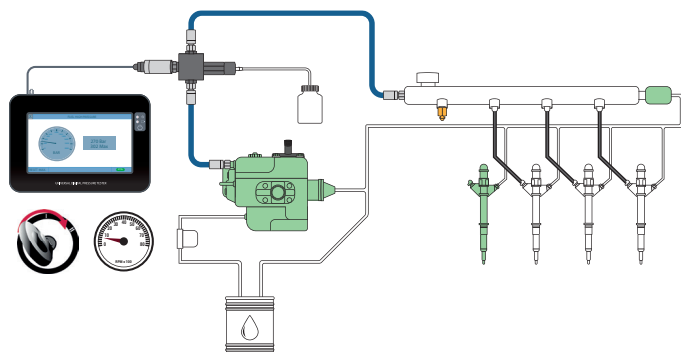

HU35030

TESTEUR DE FUITE DE CYLINDRE

- S'utilise avec le testeur de pression universel ou avec le manomètre (inclus) pour une utilisation autonome
- Livré avec les raccords essence M10, M12 et M14
- Et peut être utilisé avec les adaptateurs Diesel de la famille PressureDiag

CYLINDERLEKTESTKIT

- Kan worden gebruikt met de universele drukttester of met de manometer (meegeleverd) voor stand-alone gebruik
- Geleverd met M10, M12 en M14 benzinefittingen
- En kan worden gebruikt met de PressureDiag familie van dieseladapters

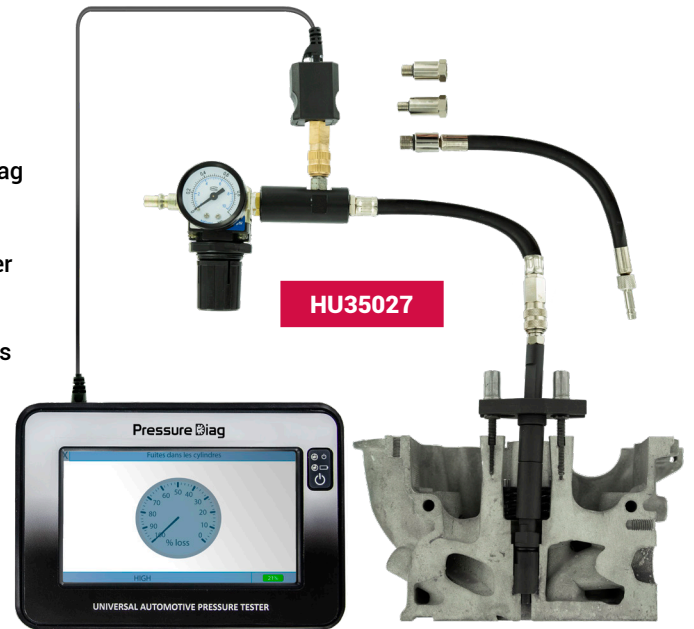
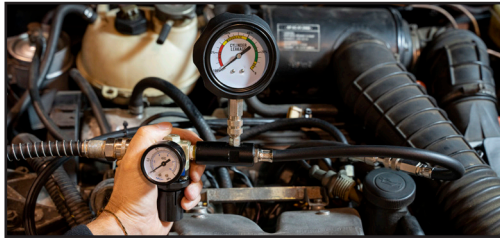

SET D'ADAPTATEURS DE PRESSION D'HUILE MOTEUR ET TURBO

- 10 adaptateurs pour capteur de pression d'huile.
- 4 x adaptateurs pour banjo des turbos
- 1 x connecteur rapide à 90°

KIT MET TURBO EN OLIEDRUKADAPTERS

- 10 adapters voor oliedruksensoren.
- 4 x adapters voor turbobanjo's
- 1 x 90°-snelkoppeling

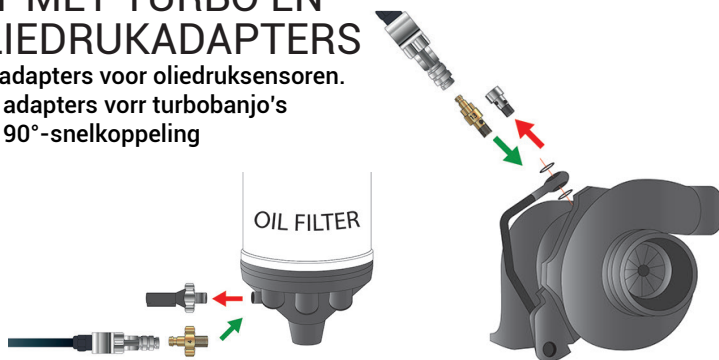

HU35033

ADAPTATEURS HAUTE PRESSION ESSENCE (GDI)

HOGEDRUKADAPTERS VOOR BENZINE-INJECTIESYSTEMEN (GDI)
FSI, TFSI, TCe, T-Jet, Etc.

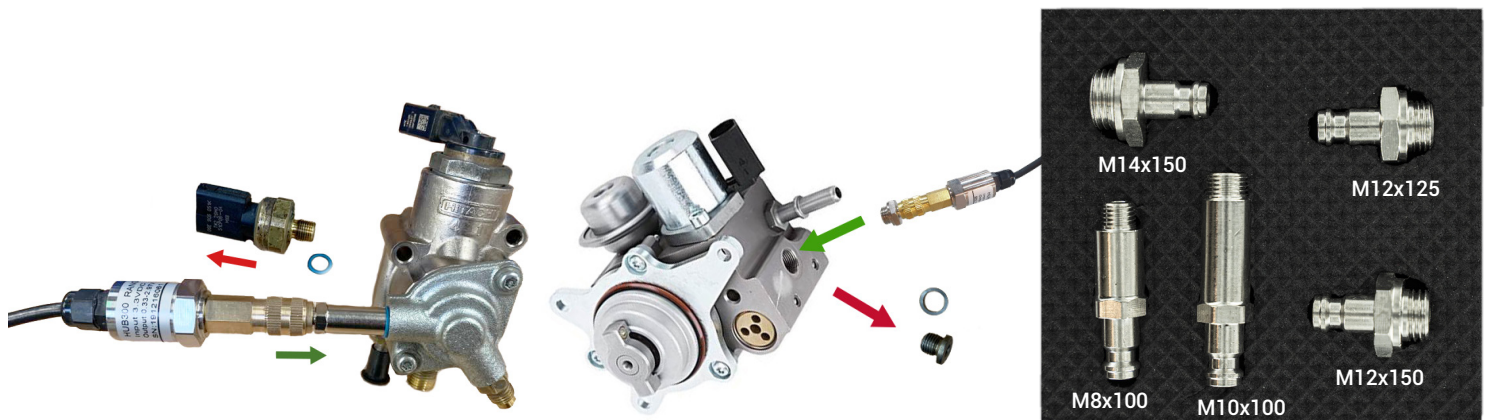

HU35029

CONTROLEUR DE FUITE PAR FUMÉE

Spécifications :

- Tension nominale : DC12 V
- Puissance nominale : 100 W
- Débit de fumée : 20-30 L/min
- Pression de travail : 1.3 bar (0-18PSI)

AUTOMOTIVE ROOKACHINE VOOR LEKDETECTIE

Specificaties:

- Nominale spanning: DC12 V
- Nominaal vermogen: 100 W
- Rookafgifte: 20-30 L/min
- Werkdruk: 1,3 bar (0-18PSI)

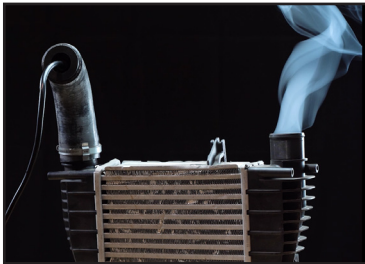

HU12020



STÉTHOSCOPE ÉLECTRONIQUE SANS FIL DRAADLOZE ELECTRONISCHE STETHOSCOOP

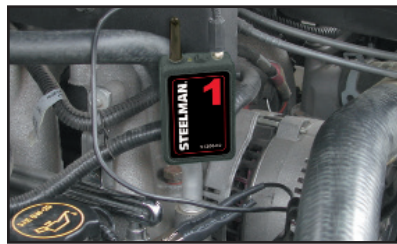
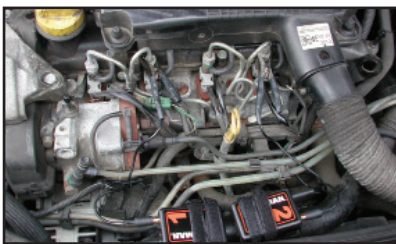

STE97216

CÂBLE D'ENREGISTREMENT OPNAMEKABEL VOOR STETHOSCOOP

ENREGISTREZ ET PARTAGEZ
FACILEMENT VOS TESTS
NEEM GELUIDEN OP EN DEEL ZE



HU97001

VIDÉSCOPE À DOUBLE CAMÉRA Ø 3.9MM

- Double caméra HD frontale et latérale
- Caméras étanches et résistantes à l'essence, au Diesel et à l'huile
- Écran couleur HD 5" en verre trempé
- Éclairage LED puissant sur les deux objectifs
- Éclairage additionnel à l'arrière de l'écran principal
- Permet de prendre des photos et des vidéos avec son
- Batterie lithium rechargeable
- Carte mémoire de 32 Go (incluse)

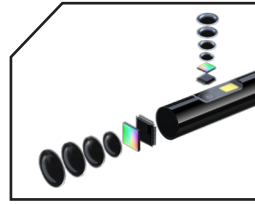

VIDEOSCOOP MET DUAL-CAMERA Ø 3.9mm

- Dubbele HD-camera's, 0 en 90°
- Waterdichte camera's bestand tegen benzine, diesel en olie
- 5" HD-kleurenscherm in gehard glas
- Krachtige LED-verlichting op beide lenzen
- Extra verlichting achter het hoofdscherm
- Hiermee kun je foto's en video's maken met geluid
- Oplaadbare lithium batterij
- Geheugenkaart van 32 GB (meegeleverd)

HU23153

VIDÉSCOPE ARTICULÉ À 2 VOIES Ø3.9mm

- Écran 5" avec une résolution de 1280 x 720 pixels
- Éclairage puissant 6 LEDs sur l'objectif
- Batterie rechargeable Lithium 6000 mAh
- Angle de vue de la caméra : 180°
- Prise de recharge 5 V - 2 A, câble USB vers USB-C et carte mémoire 32 Go inclus
- Longueur du câble: 1000 mm

VIDEOSCOOP MET 180° ARTICULEERBARE CAMERASONDE DIAMETER Ø3.9mm

- 5" scherm met een resolutie van 1280 x 720 pixels
- Krachtige 6 LED-verlichting op de lens
- Oplaadbare lithiumbatterij van 6000 mAh
- Camerahoek van 180°
- 5 V - 2 A oplaadaansluiting, USB naar USB-C kabel en 32 GB geheugenkaart inbegrepen
- Kabellengte: 1000 mm

HU23155

SCOPE+ TESTEUR MULTI FONCTION 0-50 V SCOPE+ AUTO TESTER 0-50 V

- Permet une multitude de tests :
 - Mesure de fréquence
 - (oscilloscope) en Hz ou %
 - Courant de fuite
 - Ampèremètre sans démontage des fusibles (max 30 A)
 - Alternateur et démarreur
 - Chute de tension au démarrage
 - Testeur de continuité
 - Valeurs affichées en vert/orange/rouge : interprétation simplifiée
 - Voltmètre / Ampèremètre / Ohmmètre
- Maakt een veelheid aan tests mogelijk:
 - Frequentiemeting (oscilloscoop) in Hz of %.
 - Lekstroom
 - Ampèremeter zonder zekeringen te verwijderen (max 30 A)
 - Alternator en starter
 - Spanningsval bij opstarten
 - Continuïteitstester
 - Waarden weergegeven in groen/oranje/rood: vereenvoudigde interpretatie
 - Voltmeter / Ampèremeter / Ohmmeter



HU31025



**LECTURE DUTY CYCLE
ET VOLTAGE SIMULTANÉE**
SIMULTANE WEERGAVE
VAN ARBEIDSCYCLUS EN
SPANNING



**LECTURE FRÉQUENCE CYCLE
ET VOLTAGE SIMULTANÉE**
SIMULTANE WEERGAVE VAN
FREQUENTIE EN SPANNING

FACILE À UTILISER - AUTORANGE
IDÉAL POUR LOCALISER LES CONSOMMATIONS PARASITES
EENVOUDIG IN GEBRUIK
IDÉAL POUR LOCALISER LES CONSOMMATIONS PARASITES

JEU DE CABLES ET POINTES DE MESURE (122 PCS) TESTKABELSET VOOR AUTO-DIAGNOSTIEK (122 ST)

**CABLE ULTRA FIN POUR
CONNECTEUR MULTIPÔLE**
ULTRAFIJNE KABEL VOOR
MULTISTEKKER

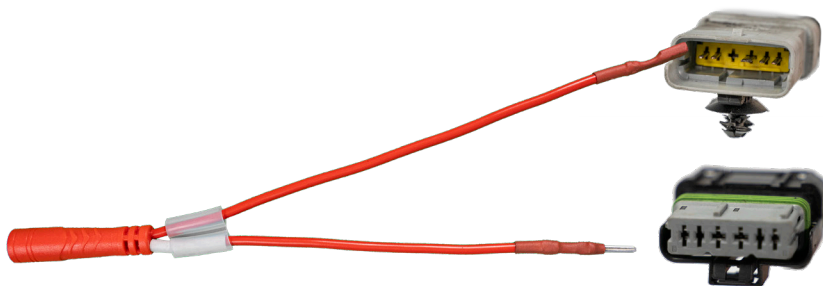
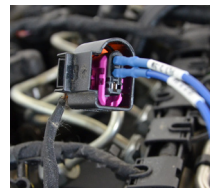

HU31022

CORDONS DE TEST TYPE AIGUILLE NAALD-TESTKABELS



HU31021

SIMULATEUR DE SONDE

- l'outil idéal pour simuler le signal des sondes/capteurs automobiles
- Permet de diagnostiquer les problèmes de faisceau, de capteur et de calculateur

4 modes

Simulateur : modes préenregistrés intuitifs et sécurisants

Oscilloscope : mode manuel

Can drive : mode d'activation du can bus (0-15 mA)

Power drive : mode d'activation d'actuateurs (max: 4 A)

SENSOR SIMULATOR

- Het ideale hulpmiddel voor het simuleren van autosensorsignalen
- Diagnosticeert kabelboom-, sensor- en ECU-problemen

4 modi

Simulator: Intuïtieve en veilige voorgeprogrammeerde modi

Oscilloscoop: Handmatige modus

Can Drive: Can-bus activeringsmodus (0-15 mA)

Power Drive: Activeringsmodus voor actuatoren (max: 4 A)



HU31035



RESISTANCE • VOLTAGE • WAVE SINUS • SQUARE SINUS • TEMP COEFFICIENT SENSOR • THROTTLE & PEDAL SENSOR • OXYGEN LAMBDA SENSOR TEST (O2) • EXHAUST GAS PRESSURE SENSOR (EGR) • COMMON RAIL PRESSURE SENSOR • CAMSHAFT POSITION SENSOR (CMP) • CRANCKSHAFT POSITION SENSOR (CKP) • KNOCK SENSOR • MAP SENSOR • ABS SENSOR • MAF SENSOR • HVAC PRESSURE SENSOR

JEU DE CABLE DE MESURE EN Y (15 PCS)

Y-VORMIGE MEETKABELSET (15 ST)

CAPUCHON ISOLANT
GEÏSOLEERDE DOP

FEMELLE
VROUWELIJK

MALE
MANNELIJK

CONVIENT POUR FUSIBLE MINI ATC
GESCHIKT VOOR MINI ATC ZEKERINGEN

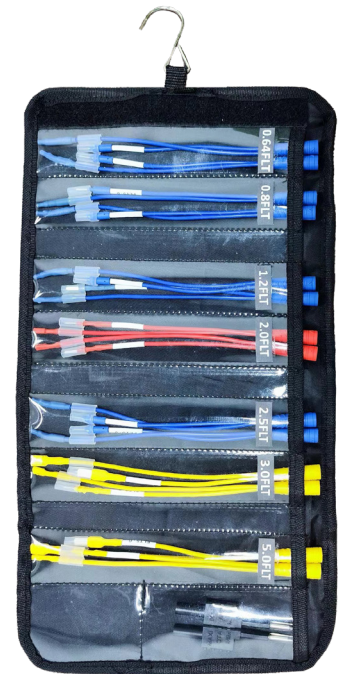
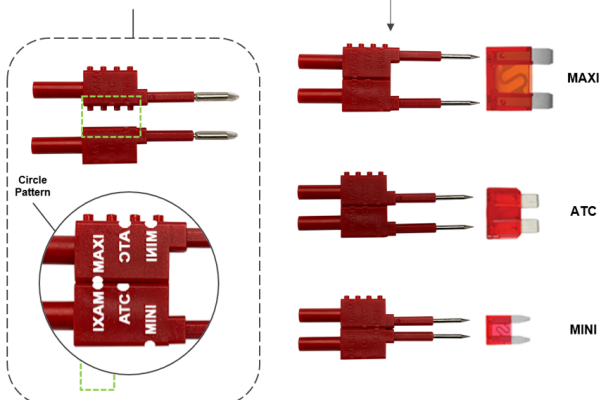

HU31028

VIBROSHOCK

- Débloquer et desserrer sans casser les vis, écrous, bridages ou encore les bougies de préchauffage grippées.
- S'utilise avec un marteau pneumatique (non inclus)
- Produit breveté
- Ontgrendelen en losdraaien van vastzittende schroeven, moeren, klemmen of gloeibougies zonder ze te breken.
- Te gebruiken met een pneumatische beitel (niet inbegrepen)
- Gepatenteerd product



HU41045

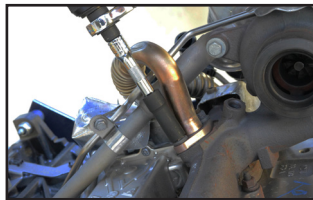

EXTRACTEUR DE CRAYONS DE BOUGIE DE PRÉCHAUFFAGE CASSÉS M8, M9 & M10 KIT VOOR AFGEBROKEN DIESEL GLOEIKAARSSTIFTEN M8, M9, M10



**TARAUD
AUTO-CENTREUR**
ZELFCENTRERENDE TAP



**SUPPORT DE FORET
UNIQUE**
UNIEKE BOORHOUDER

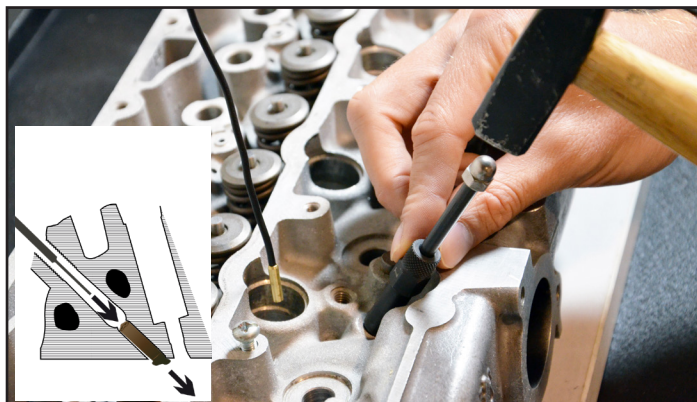

**CHASSE POUR CRAYONS
ÉVASÉS ET BLOQUÉS**
DOORSLAG VOOR GEBLOKKEERDE STIFTEN



HU41050

RETIRE LES CRAYONS CASSÉS
VERWIJDERT AFGEBROKEN
GLOEIKAARSSTIFTEN

1 = M8 x 100 3 = M10 x 100
2 = M9 x 100 4 = M10 x 125

EXTRACTEUR UNIVERSEL DE BOUGIE DE PRÉCHAUFFAGE KIT VOOR AFGEBROKENDIESEL GLOEIKAARSEN M8, M10 X 100, M10 X 125

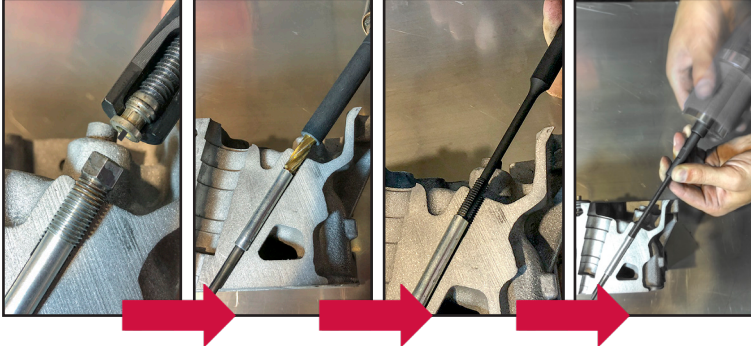

HU41051

**FRAISES
AUTO- CENTRÉES**
ZELFCENTRERENDE
FREZEN



KIT DE RÉPARATION DU FILETAGE DES BOUGIES DE PRÉCHAUFFAGE

KIT VOOR HET REPAREREN VAN BESCHADIGDE
GLOEIKAARS-SCHROEFDRAAD M8, M9, M10 X 1,25

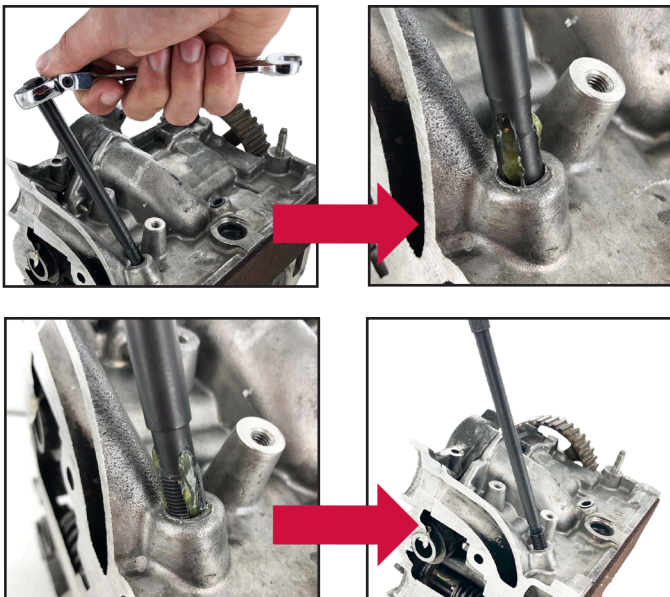

HU41058



Inserts disponibles séparément
Inserts apart beschikbaar



EXTRACTEUR D'INJECTEUR DIESEL UNIVERSEL

- Sans démontage de la partie électrique de l'injecteur
- Extraction via l'entrée de carburant
- Le kit comprend les adaptateurs M12 et M14

UNIVERSELE DIESEL INJECTORTREKKER

- Het elektrische gedeelte van de injector hoeft niet te worden verwijderd
- Aansluiting op de brandstofinlaat
- Kit bevat M12- en M14-adapters



PATENTED

DENSO, BOSCH, DELPHI, SIEMENS

COMMON RAIL & PIEZO INJECTORS

COMPATIBLE CARS 1999 > TODAY

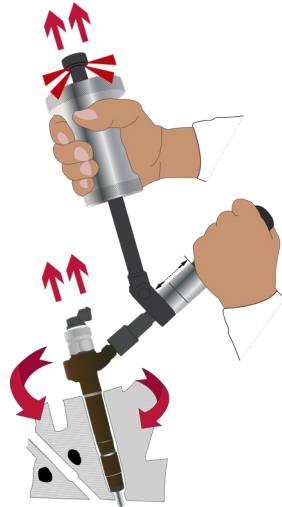

HU41055



**ADAPTATEUR SPÉCIAL FORD
DISPONIBLE SÉPARÉMENT
SPECIALE FORD_ADAPTER
BESCHIKBAAR
HU41055-6**

EXTRACTEUR PNEUMATIQUE D'INJECTEUR DIESEL AVEC POIGNÉE

- Puissant et compact
- Inclus les adaptateurs M14, M17, M20, M25 et M27 (filet intérieur de l'injecteur) pour les injecteurs Denso, Siemens, Delphi et Bosch

UNIVERSELE PNEUMATISCHE DIESEL INJECTORTREKKER MET HANDGRIEP

- Krachtig en compact
- Inclusief M14, M17, M20, M25 en M27 adapters (binnendraad injector) voor Denso, Siemens, Delphi en Bosch injectoren



HU41056

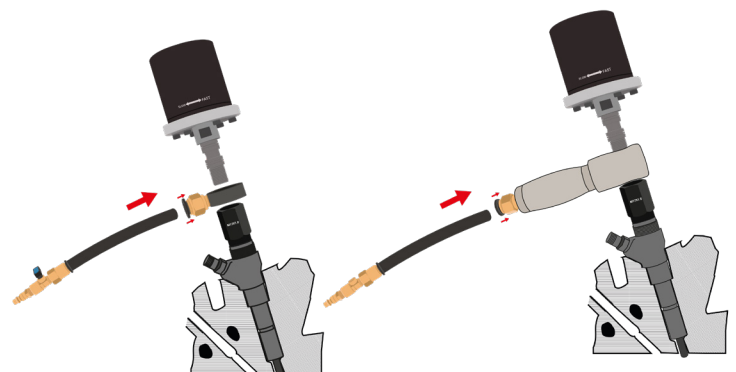
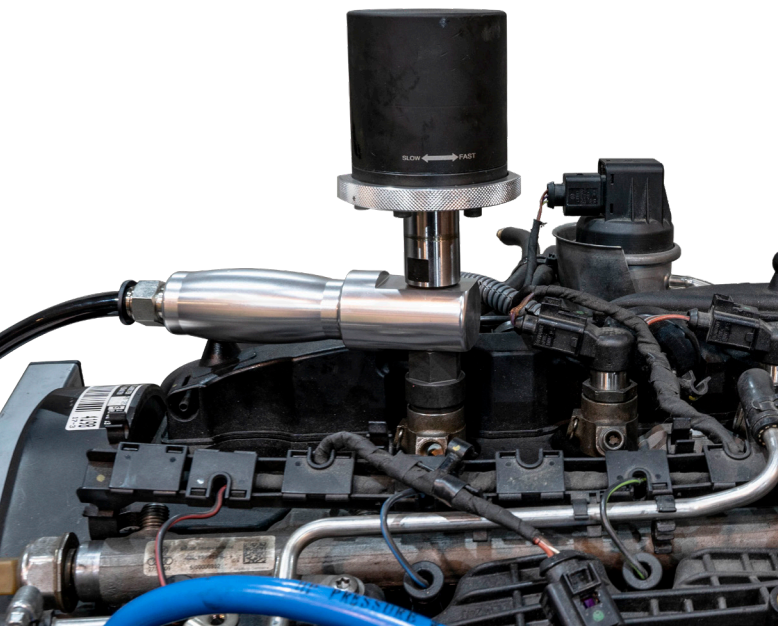

EXTRACTEUR DE JOINT D'INJECTEUR DIESEL TREKKER VOOR INJECTORDICHTRINGEN

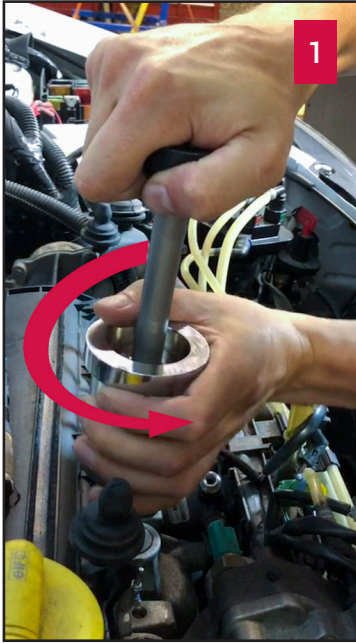

HU41010

KIT DE NETTOYAGE UNIVERSEL POUR LES PUIITS D'INJECTEUR UNIVERSELE REINIGINGSKIT VOOR INJECTORKANALEN

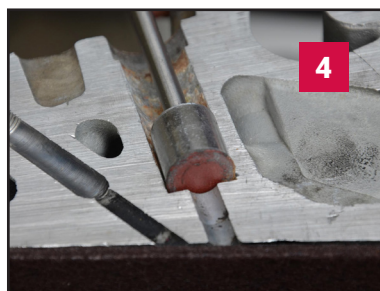
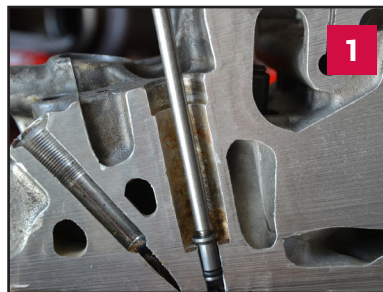

HU41039

Lugdriller
HUBITOOOLS DESIGN

KIT D'EXTRACTION D'ÉCROUS DE ROUE ANTIVOL

• The Lugdriller™ est l'outil idéal pour retirer les écrous de roues antivol les plus compliqués

KIT VOOR HET VERWIJDEREN VAN ANTIDIEFSTALWIELBOUTEN

• De Lugdriller™ is het ideale gereedschap voor het verwijderen van de meest ingewikkelde anti-diefstal wielmoeren



HU42025



CENTERING



DRILLING



DRILLED LUG



EXTRACTOR IN IMPACT HOLDER



HAMMER EXTRACTOR INTO LUG



EXTRACTOR IN THE LUG



DISMOUNTING

FORET TURBO 100% CARBURE

Forage plus rapide

TURBO-BOOR 100% CARBUUR

Sneller boren



HU42026

OUTIL PNEUMATIQUE DE MONTAGE DE SOUFFLETS DE CARDAN

• Sécurité : les bras écarteurs renforcés ont une limite d'ouverture protégeant toute déchirure du soufflet

PNEUMATISCH MONTAGEGEREEDSCHAP VOOR CARDANHOEZEN

• Veiligheid: de spreiderarmen hebben een openingslimiet die de hoes beschermt tegen scheuren



Bras écarteurs renforcés
Versterkte spreiderarmen

Bouton de fermeture des bras écarteurs
Knop voor het sluiten van de spreiderarmen

Contrôle précis de l'ouverture
Precieze controle van de opening

HU43030

Entrée d'air
Luchtinlaat



COMPRESSEUR DE JAMBES DE FORCE

- Relève la jambe de force sur le véhicule (max. 500 Kg)
- Se monte sur les vérins de fosses de 30 mm
- Mors de serrage souples respectueux de l'amortisseur
- Réglage en profondeur et en inclinaison

Permet d'intervenir en toute sécurité et sans effort pour :

- Remplacement ou montage de jambes de forces
- Remplacement d'un roulement ou moyeu
- Séparation du moyeu et des bras de suspensions inférieures
- Dépose & repose arbre de transmission
- Séparation des rotules



PATENTED

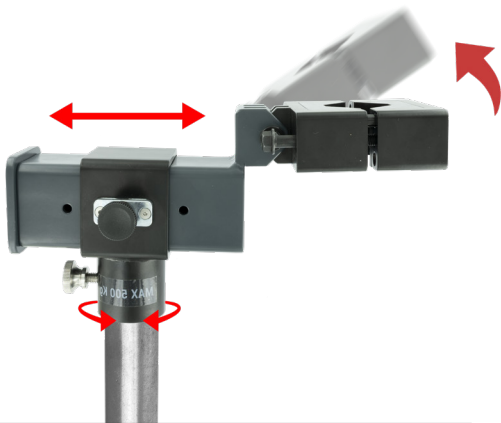

HU43025



KLEMGEREEDSCHAP VOOR VEERPOOTONDERSTEUNING

- Tilt en ondersteunt de veerpoot op het voertuig (max. 500 kg)
- Past op 30 mm versnellingsbak-krikken
- Flexibele, schokabsorberende klembekken
- Diepte- en kantelverstelling

Stelt je in staat om veilig en moeiteloos te werken aan :

- Veerpoten vervangen of monteren
- Een lager of wielnaaf vervangen
- Scheiden van naaf en onderste ophangingsarmen
- Aandrijfvas verwijderen en opnieuw installeren
- Kogelgewrichten scheiden

IDÉAL POUR VÉHICULES MORDERNES
AVEC DOUBLE TRIANGULATION
IDEAAL VOOR VOERTUIGEN MET
DUBBELE DRAAGARMEN



FONCTIONNE ÉGALEMENT SUR LES VÉHICULES
ÉLECTRIQUES
EVENZEER VOOR ELEKTRISCHE VOERTUIGEN

OUTIL D'ÉCARTEMENT DES MOYEURS DE ROUE SPREIDGEREEDSCHAP VOOR WIELNAVEN



HU43026

BOOSTER LITHIUM PRO 12 V - 2000 A

- Batterie lithium LiFePO4 de 59.2 Wh
- Courant pic : 2000 A / Courant de démarrage : 1000 A
- Capable de démarrer des moteurs jusqu'à 7 L essence et 6 L Diesel
- Équipé de longs câbles et de pinces entièrement isolées avec support de rangement
- Puissante lampe LED (blanche ou rouge) à l'avant de l'appareil permettant de travailler dans l'obscurité ou comme lampe de sécurité
- Aimant puissant sur la base de l'appareil

BOOSTER LITHIUM PRO 12 V - 2000 A

- 59,2Wh LiFePO4 lithiumbatterij
- Piekstroom: 2000 A / startstroom: 1000 A
- Geschikt voor het starten van motoren tot 7 L benzine en 6 L Diesel
- Uitgerust met lange kabels en volledig geïsoleerde klemmen met opbergbeugel
- Krachtige LED-lamp (wit of rood) aan de voorkant van het apparaat voor werken in het donker of als veiligheidslamp
- Krachtige magneet op de basis van het apparaat



HU34040



CHARGEUR DE BATTERIE INTELLIGENT 12 V - 1.5 A/10 A

- Compatible avec toutes les batteries au plomb et lithium LiFePO4 jusqu'à 200 Ah
- Processus de charge intelligent en 9 étapes
- Modes de maintien de charge et de désulfatation pour batteries profondément déchargées
- Fonction Power Supply (alimentation) très utile lors du remplacement de la batterie du véhicule sans perte de données ou pour véhicules en showroom
- Affichage LCD
- Entièrement sécurisé contre les inversions de polarité, courts-circuits, etc.
- IP65

Start (A) Stop

BATTERIJLADER/VOEDING 1,5 / 10 AMP POWER SUPPLY 1.5/10 AMP

- Compatibel met alle lood- en lithiumaccu's LiFePO4 tot 200Ah
- Intelligent 9-staps laadproces
- Laadbehoud- en ontzwevelingsmodi voor diep ontladen accu's
- Voedingsfunctie, erg handig bij het vervangen van de voertuigaccu te vervangen zonder verlies van gegevens of voor voertuigen in showrooms
- LCD-scherm
- Volledig beveiligd tegen ompoling kortsluiting, enz.
- IP65-BESCHERMING



HU34027

TESTEUR DE BATTERIE BLUETOOTH AVEC SUIVI EN TEMPS RÉEL

- Fonctionne avec une application gratuite et facile d'utilisation
- Idéal pour tester les alternateurs intelligents et BMS (Battery Management System)
- 4 modes de test:
 - Test dynamique avec suivi en temps réel lors de la conduite du véhicule (0-36 V)
 - Batterie
 - Démarreur / système de démarrage
 - Alternateur / système de charge

BLUETOOTH BATTERIJTESTER MET LIVE MONITORING

- Werkt met een gratis, eenvoudig te gebruiken applicatie
- Ideaal voor het testen van intelligente alternatoren en BMS-systemen (Battery Management System)
- 4 testmodi:
 - Dynamische test met real-time monitoring tijdens het rijden met het voertuig (0-36V)
 - Batterij
 - Startmotor / startsysteem
 - Alternator / oplaadsysteem



HU34045

TESTEUR DE BATTERIE AVEC IMPRIMANTE

START-STOP BATTERIJ-EN LAADSYSTEEMTESTER MET DRUKKER



HU34012

- Teste les batteries EFB, VRLA / GEL, AGM Flat Plate et AGM Spiral & batteries liquides standards
- Pour batteries 6 et 12 V (de 40 à 2000 CCA) et circuits de charge et de démarrage 12 V et 24 V
- Imprimante thermique intégrée
- Écran digital avec 7 langues disponibles (EN, DE, FR, NL, SP, PT, IT)
- Test basé sur les normes SAE (CCA) / DIN / EN / IEC / JIS
- Test EFB, VRLA / GEL, AGM vlakke plaat en AGM spiraalaccu's & standaard vloeistofaccu's
- Voor 6 en 12 V accu's (van 40 tot 2000 CCA) en 12 V en 24 V laad- en startcircuits
- Geïntegreerde thermische printer
- Digitaal display met 7 beschikbare talen (EN, DE, FR, NL, SP, PT, IT)
- Test gebaseerd op SAE (CCA) / DIN / EN / IEC / JIS normen

TESTEUR DE BATTERIE USB AVEC IMPRIMANTE

USB-START-STOP BATTERIJ-EN LAADSYSTEEMTESTER MET DRUKKER



HU34039

- Port USB pour le partage des rapports de test
- Teste les batteries EFB, VRLA / GEL, AGM Flat Plate et AGM Spiral & batteries liquides standards
- Pour batteries 12 V (de 40 à 2000 CCA) et circuits de charge et de démarrage 12 V et 24 V
- Possibilité de rapport de test complet du véhicule reprenant batterie et système de charge
- Imprimante thermique avec rouleaux de papier de taille standard
- Large écran digital avec 6 langues disponibles
- Test basé sur les normes SAE (CCA) / DIN / EN / IEC / JIS
- USB-poort voor het delen van testrapporten
- Test EFB, VRLA / GEL, AGM vlakke plaat en AGM spiraal & standaard vloeistofaccu's
- Voor 12 V accu's (40-2000 CCA) en 12 V en 24 V laad- en startcircuits
- Volledig voertuigtestrapport beschikbaar, inclusief accu en laadsysteem
- Geïntegreerde thermische printer met standaard papierrollen
- Groot digitaal display met 6 beschikbare talen
- Test gebaseerd op SAE (CCA) / DIN / EN / IEC / JIS-normen

JEU DE MINI CLÉS ARTICULÉES À CLIQUET (3 PCS)

MINIRATELSLEUTELSET ZWENKBAAR (3 ST)

8 mm & 10 mm, 11 mm & 13 mm, 1/4 drive & Bit Hex

IDÉAL POUR LES ESPACES RESTREINTS

IDEAAL VOOR MOEILIK
BEREIKBARE PLEKKEN

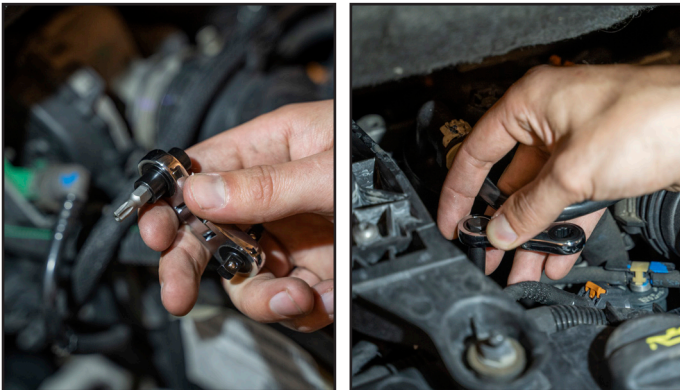

HU45119



**DESIGN UNIQUE
À DOUBLE ARTICULATION !**
DUBBELSCHARNIEREND
DESIGN !

LAMPE BALADEUSE 360° AVEC AIMANT (700 LUMEN)

360°-WERKLAMP MET MAGNEETVOET (700 LUMEN)



HU21045

**ULTRA SOLIDE
BOITIER ALUMINIUM
10 H D'AUTONOMIE !**

ULTRA SOLIDE
ALUMINIUMBEHUIZING,
AUTOMNOMIE 10 H !



KIT DE RÉPARATION PLASTIQUE SANS FIL OPLAADBARE CARROSSERIE KUNSTSTOFREPARATIESET



HU31031

FER À SOUDER SANS FIL

- Batterie lithium
- Puissance de 30 W

OPLAADBARE SOLDEERSET

- Lithiumbatterij
- Vermogen 30 W

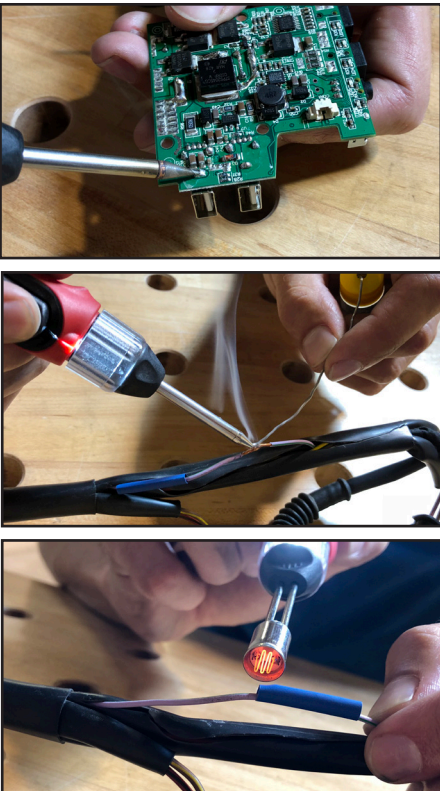

HU31030

ROUE UNIVERSELLE EZ ROLLER-SPINNER

LA solution idéale pour les garages et concessions automobile, ateliers de réparation, services de dépannage et remorquage, spécialistes du pneu et réparation de jantes, écuries de sport auto.

- Solution de mobilité unique en son genre
Permet de déplacer tous les types de véhicules et dans les situations les plus délicates : freins gelés, blocage en position de stationnement, roue accidentée ou volée, panne de batterie sur VE, etc.
- Ultra facile d'utilisation
Se fixe simplement sur le moyeu du véhicule et permet de déplacer celui-ci dans un atelier ou sur une dépanneuse, même si les freins sont bloqués. Elle s'utilise avec les boulons d'origine au véhicule et ne nécessite pas de pièces supplémentaires.
- Compatible avec 90% du parc automobile
Convient aux véhicules à traction avant, à propulsion et à transmission intégrale avec roues à 4 et 5 écrous : VL, VUL, SUV, HEV et véhicules électriques.
- Robuste et durable
Dotée d'une bande de roulement permettant de pousser ou de tirer le véhicule sur toutes les surfaces, même irrégulières, ainsi que sur les pentes, les rampes et sur du gravier.

Dimensions / Afmetingen	22" x 2.5" (56 x 5cm)
Poids / Gewicht	10 kg
Vitesse max. / Max. snelheid	8 km/h
Charge maximale / Max. belasting	1000 kg
Garantie / Waarborg	1 an/ 1 jaar



UNIVERSEEL WIEL EZ ROLLER-SPINNER

DE ideale oplossing voor garages en autodealers, reparatiewerkplaatsen, pech- en sleepdiensten, banden- en velgreespecialisten en renportstallen.

- Een unieke mobiliteitsoplossing
Hiermee kun je alle soorten voertuigen verplaatsen in de moeilijkste situaties: vastzittende remmen, geblokkeerd geparkeerd voertuig, beschadigde of gestolen wielen, accupech bij EV's, enz.
- Ultra eenvoudig in gebruik
Bevestig het gewoon op de wielnaaf van het voertuig en je kunt het voertuig verplaatsen in een werkplaats of op een afsleepvoertuig, zelfs als de remmen geblokkeerd zijn. Het kan worden gebruikt met de originele wielbouten van het voertuig en vereist geen extra onderdelen.
- Compatibel avec 90% van alle voertuigen
Geschikt voor voertuigen met voorwielaandrijving, achterwielaandrijving en vierwielaandrijving met wielen met 4 en 5 boutgaten: Lichte bedrijfsvoertuigen, SUV's, HEV's en elektrische voertuigen.
- Robust en duurzaam
Dankzij het profiel kan het voertuig op alle oppervlakken worden geduwd of getrokken, zelfs op oneffen oppervlakken, hellingen, oprijplaten en grind.

• DOUBLE FONCTION / DUBBELE FUNCTIE

Mode SPINNER (roue libre) :

Permet de déplacer les véhicules dont le moyeu est bloqué
(freins bloqués, problèmes de transmissions, panne de batterie VE, ...)

Modus SPINNER (vrijloop) :

Gebruikt om voertuigen met geblokkeerde navens te verplaatsen
(geblokkeerde remmen, transmissieproblemen, defecte EV-batterij, enz.)

1

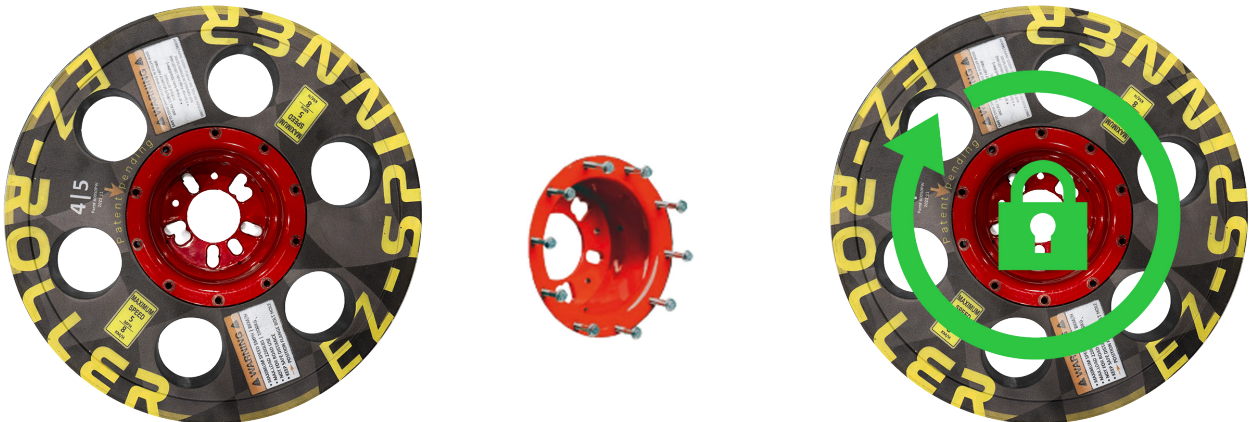

Mode ROLLER (roue fixe) :

Permet d'utiliser la roue EZ comme roue de secours (vitesse max. 8km/h).

Modus ROLLER (wiel met naaf verbonden) :

Laat toe het EZ-wiel te gebruiken als reservewiel (max. snelheid 8km/h).

2



Hubitools

PLUS D'INFORMATIONS SUR NOTRE CHAÎNE YOUTUBE
LEES MEER OP ONS YOUTUBE KANAAL



WWW.YOUTUBE.COM/HUBITOLS

SUIVEZ-NOUS
VOLG ONS



WWW.HUBITOLS.COM